



**ADVERTENCIA**

Lea este manual ANTES de utilizar este equipo. El no leer y seguir todas las medidas de seguridad y usar la información puede causar la muerte, lesiones personales graves, daños materiales o daños en el equipo. Guarde este manual para referencia futura.

**Instrucciones de instalación**

1. La instalación de la válvula debe efectuarla un contratista autorizado de acuerdo con los reglamentos y códigos locales.
2. Esta válvula debe instalarse donde sea accesible y haya espacio suficiente para su limpieza, mantenimiento o ajuste.
3. Antes de instalar la válvula, compruebe que los extremos de tubería estén escairados y que las roscas estén cortadas al tamaño adecuado. Para válvulas con piezas finales de conexión rápida, consulte las instrucciones en "Instalación de conexión rápida".
4. Limpie los conductos para eliminar todas las incrustaciones sueltas, tierra y demás materias extrañas que puedan dañar u obstruir la válvula.
5. Instale el regulador de manera que la flecha del cuerpo apunte en el sentido del flujo.
6. El regulador se puede instalar en posición vertical u horizontal (hacia arriba o invertido).
7. Ponga en marcha — Abra el suministro de agua fría y luego el de agua caliente. Compruebe si hay fugas.

**AVISO**

La válvula debe revisarse anualmente para garantizar un rendimiento y una duración máximos. Mantenga estas instrucciones de instalación a disposición del usuario final.

**AVISO**

Para apretar la válvula, apriétela primero a mano y aplique después 1/4-1 de vuelta, utilizando una llave.

**Instrucciones de mantenimiento**

- Cierre el suministro de agua antes de limpiar el filtro, cambiar el conjunto del cartucho de resorte o realizar cualquier otra tarea de mantenimiento.
- Apriete el conjunto del cartucho de resorte girándolo en sentido antihorario. Agarre el conjunto del cartucho de resorte y extráigalo del cuerpo de la válvula.
- Instale un conjunto de cartucho de resorte nuevo y apriételo firmemente con la mano [equivalente a un par de 3 a 6 pies-libra (4 a 8 N.m)]. Debe quedar un espacio de 0,02 pulg (0,5 mm) entre el conjunto del cartucho y el cuerpo de la válvula, como en la Figura 1. Este espacio es deliberado.

**AVISO**

Los conjuntos de cartucho de resorte para presión normal y para presión alta son intercambiables en cuerpos de válvula del mismo tamaño.

**AVISO**

No extraiga los tornillos TORX® de la jaula del resorte.

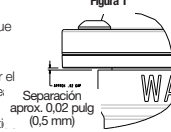

**Ajuste**

El regulador se ajusta en la fábrica a 50 psi (344 kPa). Si desea cambiar el ajuste de presión, afloje la tuerca de seguridad y gire el perno de ajuste en sentido horario para aumentar la presión, o en sentido antihorario para reducirla.

**PRECAUCIÓN**

Siempre que se ajuste una válvula reductora, utilice un manómetro para verificar que la presión sea la correcta. No atornille el tornillo de ajuste hasta el fondo en el terminal de resorte.

**Característica de desviación**

Este regulador incorpora una característica de desviación de expansión térmica. Esta característica impide que la presión de corriente abajo supere la presión de suministro de más de 10 psi (69 kPa).

**AVISO**

La característica de desviación no impide que se abra la válvula de descarga de presión en el sistema de suministro de agua caliente cuando la presión supera las 150 psi (1034 kPa).

**Componentes de la LFX65B**

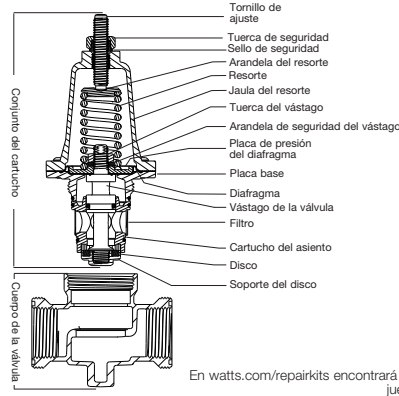

En watts.com/repairkits encontrará información sobre juegos de repuestos

**Instalación típica**

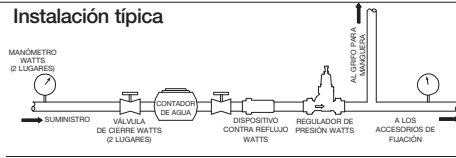

**Instalación en serie**

Las instalaciones en serie se recomiendan para aplicaciones en que debe reducirse una presión de suministro muy alta a una presión muy baja corriente abajo. Reduciendo la presión por etapas se elimina el silbido y el ruido.

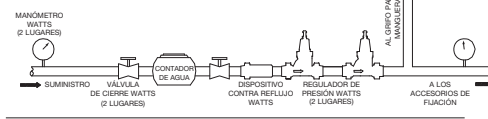

**Instalación en paralelo**

Las instalaciones en paralelo se recomiendan para aplicaciones en que la demanda de caudal alto o caudal bajo es intermitente u ocasional. También se usan en aplicaciones que no permiten la interrupción del servicio.

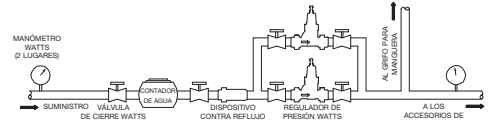

**AVERTISSEMENT**

Lisez attentivement ce manuel avant d'utiliser cet équipement. Négliger de lire et de suivre toutes les consignes de sécurité et d'utilisation de l'information peut entraîner la mort, des blessures graves ou des dégâts matériels, ou endommager l'équipement. Veuillez conserver ce manuel pour toute référence ultérieure.

**Instruccions d'installation**

1. Le robinet doit être installé par un entrepreneur agréé, en conformité avec les codes et règlements locaux.
2. Il doit être installé dans un endroit aisément accessible avec un dégagement suffisant pour le nettoyage, l'entretien ou les réglages.
3. Avant d'installer le robinet, s'assurer que les extrémités des tuyaux sont alésées et que les filetages sont découpés à la taille nécessaire. Pour les robinets dotés de pièces à raccord rapide, se reporter aux instructions d'installation du raccord rapide ».
4. Rincer les conduites pour enlever le tartr, les saletés et autres matériaux étrangers qui pourraient se détacher et endommager ou obstruer le robinet.
5. Installer le régulateur, la flèche sur son boîtier pointant dans la direction du débit.
6. Le montage du régulateur peut s'effectuer à la verticale ou à l'horizontale (droit ou inversé).
7. Mise en route — Ouvrir l'arrivée d'eau froide puis d'eau chaude. Inspecter pour toute fuite éventuelle.

**AVIS**

Une inspection annuelle du robinet est nécessaire pour lui assurer une durée de service et des performances optimales.

Conservser cette fiche d'installation à la disposition de l'utilisateur final.

**AVIS**

Pour serrer le robinet, commencez par serrer à la main suivi d'un 1/4-1 tour à l'aide d'une clé.

**Conseils de maintenance**

- Couper l'alimentation d'eau avant d'effectuer toute opération d'entretien, notamment le nettoyage du tamis ou le remplacement de l'ensemble cartouche à ressort.
- Desserrer la cartouche à ressort en la tournant dans le sens antihoraire. Saisir la cartouche à ressort et la sortir du corps du robinet.
- Remplacer par une cartouche à ressort neuve et bien serrer à la main. (Équivalent un couple de serrage compris entre 3 et 6 livres-pieds.) Observer un écart de 0,02" (0,5 mm) entre la cartouche et le corps du robinet, comme illustré sur la figure 1. Cet écart est intentionnel.

**AVIS**

La cartouche à ressort à pression standard et la cartouche à ressort haute pression sont interchangeables dans corps du robinet de même taille.

**AVIS**

Ne pas retirer les vis TORX® qui se trouvent sur la cage du ressort.

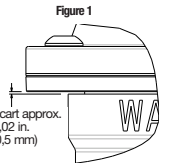

**Réglage**

Le régulateur est réglé en usine à une pression de 50 psi (344 kPa). Pour régler la pression, desserrer l'écrou de blocage et tourner la vis de réglage dans le sens horaire pour augmenter la pression ou dans le sens antihoraire pour la diminuer.

**ATTENTION**

Chaque fois qu'un robinet réducteur de pression est ajusté, utilisant un manomètre pour vérifier le bon réglage de la pression. N'allez pas jusqu'au fond en ajustant la vis sur le bloc à ressort.

**Dispositif de dérivation**

Ce régulateur comprend un dispositif intégré de dérivation de la dilatation thermique. Ce dispositif empêche la pression en aval de s'élever de plus de 10 psi (69 kPa) au-delà de la pression d'alimentation.

**AVIS**

Dans un circuit d'alimentation en eau chaude, le dispositif de dérivation ne pourra pas empêcher une soupape de décharge de pression de s'ouvrir à des pressions supérieures à 150 psi (1034 kPa)

**Composants du LFX65B**

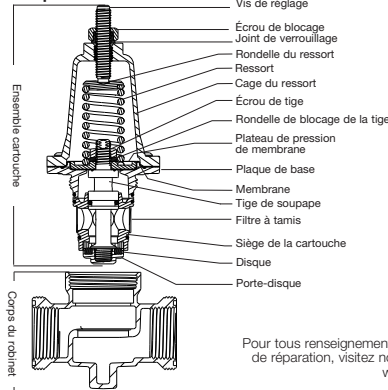

Pour tous renseignements sur le nécessaire de réparation, visitez notre site à l'adresse watts.com/repairkits

**Installation type**

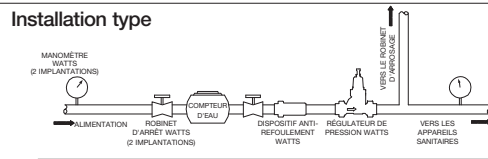

**Installation en série**

Le montage en série est recommandé lorsqu'une pression d'alimentation très élevée doit être réduite à une pression très basse en aval. La réduction de la pression par étapes permet d'éliminer le sifflement et les bruits de tuyauterie.

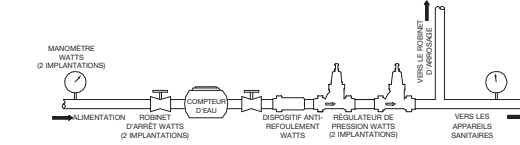

**Installation en parallèle**

L'installation en parallèle est recommandée lorsqu'une demande à haut ou bas débit est intermittente ou occasionnelle. Ce type de montage convient également aux installations dont le service ne peut pas être interrompu.

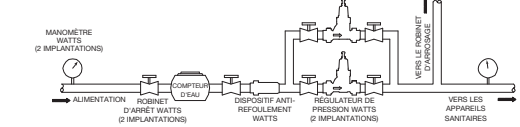

**Instalación de conexión rápida**

**Para conectar:**

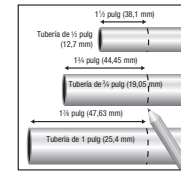

1. Marque la tubería como en la imagen. Esta es la profundidad de inserción de la tubería.
2. Limpie el extremo de la tubería.
3. Si utiliza una tubería PEX, inserte el refuerzo de tubería (suministrado) en el extremo de la tubería.
4. Introduzca la tubería en la pieza final hasta la marca.
5. Inserte la presilla de pinza.

**Para desconectar:**

1. Retire la presilla de pinza.
2. Baje la pinza.
3. Tire de la tubería para separar de la pieza final.

**Resolución de problemas**

**Alta presión del sistema**

Si la presión del sistema corriente abajo es mayor que la presión establecida en la ausencia de caudal, podría deberse a la expansión térmica, un incremento de la presión o la presencia de tierra o residuos en el asiento.

La expansión térmica ocurre cuando el agua se calienta en un sistema cerrado. El sistema está cerrado cuando la presión de suministro sobrepasa las 150 psi (1034 kPa), o se instala una válvula de retención o un dispositivo contra reflujo en la tubería de suministro.

Usted debe proveer dispositivos de descarga de presión que protejan su sistema de plomería y sus componentes. Puede ser necesario usar una válvula de descarga o un tanque de expansión de agua potable.

Para determinar si la causa es la expansión térmica, intente abrir brevemente el grifo de agua fría. Si el incremento de presión es ocasionado por expansión térmica, se aliviará la presión inmediatamente y el sistema regresará a la presión establecida.

**Installation du raccord rapide**

**Raccordement :**

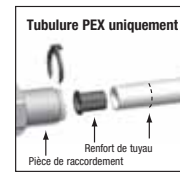
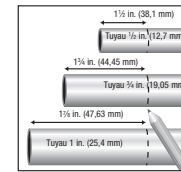

1. Marquer un repère sur le tuyau comme illustré. Ceci correspond à la profondeur d'insertion du tuyau.
2. Nettoyer l'extrémité du tuyau.
3. Si une tubulure PEX est utilisée, insérer le renfort de tuyau (fourni) dans l'extrémité du tuyau.
4. Enfoncer le tuyau dans la pièce de raccordement jusqu'au repère.
5. Insérer l'attache de collet.

**Déconnexion :**

1. Retirer l'attache de collet
2. Abaisser le collet.
3. Tirer le tuyau de la pièce de raccordement.

**Dépannage**

**Pression élevée dans le système**

Dans une condition de débit nul, si la pression du système en aval est supérieure à la pression de réglage, la cause peut être une dilatation thermique, une déformation due à la pression, des saletés ou des débris sur le siège.

Une dilatation thermique se produit chaque fois que de l'eau est chauffée dans un circuit fermé. Le circuit est fermé lorsque la pression d'alimentation dépasse 150 psi (1034 kPa) ou qu'un clapet de non-retour ou un dispositif anti-refoulement est installé dans la tuyauterie d'alimentation.

Il est impératif de protéger la plomberie et ses composants contre les surpressions. Le recours à une soupape de décharge ou à un réservoir d'expansion d'eau potable peut s'avérer nécessaire.

Pour déterminer si le problème a pour cause la dilatation thermique, essayer d'ouvrir brièvement le robinet d'eau froide. Si le surcroît de pression résulte de la dilatation thermique, la surpression se dissipera immédiatement et la pression nominale du circuit sera rétablie.