



Air-Conditioners

Indoor unit

PLA-A-BA4

Mr. SLIM

OPERATION MANUAL

For safe and correct use, please read this operation manual thoroughly before operating the air-conditioner unit.

FOR USER

English

MANUEL D'UTILISATION

Pour une utilisation correcte sans risques, veuillez lire le manuel d'utilisation en entier avant de vous servir du climatiseur.

POUR L'UTILISATEUR

Français

MANUAL DE INSTRUCCIONES

Lea este manual de instrucciones hasta el final antes de poner en marcha la unidad de aire acondicionado para garantizar un uso seguro y correcto.

PARA EL USUARIO

Español

Contents

1. Safety Precautions	2	5. Care and Cleaning	7
2. Parts Names	2	6. Trouble Shooting	8
3. Operation	4	7. Specifications	9
4. Timer	7		

1. Safety Precautions

- ▶ Before installing the unit, make sure you read all the “Safety Precautions”.
- ▶ The “Safety Precautions” provide very important points regarding safety. Make sure you follow them.
- ▶ Please report to or take consent by the supply authority before connection to the system.

Symbols used in the text

- ⚠ **Warning:**
Describes precautions that should be observed to prevent danger of injury or death to the user.
- ⚠ **Caution:**
Describes precautions that should be observed to prevent damage to the unit.

Symbols used in the illustrations

⚡ : Indicates a part which must be grounded.

⚠ Warning:

- For appliances not accessible to the general public.
- The unit must not be installed by the user. Ask the dealer or an authorized company to install the unit. If the unit is installed improperly, water leakage, electric shock or fire may result.
- Do not stand on, or place any items on the unit.
- Do not splash water over the unit and do not touch the unit with wet hands. An electric shock may result.
- Do not spray combustible gas close to the unit. Fire may result.
- Do not place a gas heater or any other open-flame appliance where it will be exposed to the air discharged from the unit. Incomplete combustion may result.
- Do not remove the front panel or the fan guard from the outdoor unit when it is running.

- When you notice exceptionally abnormal noise or vibration, stop operation, turn off the power switch, and contact your dealer.
- Never insert fingers, sticks etc. into the intakes or outlets.
- If you detect odd smells, stop using the unit, turn off the power switch and consult your dealer. Otherwise, a breakdown, electric shock or fire may result.
- This air conditioner is NOT intended for use by children or infirm persons without supervision.
- Young children must be supervised to ensure that they do not play with the air conditioner.
- If the refrigeration gas blows out or leaks, stop the operation of the air conditioner, thoroughly ventilate the room, and contact your dealer.

⚠ Caution:

- Do not use any sharp object to push the buttons, as this may damage the remote controller.
- Never block or cover the indoor or outdoor unit’s intakes or outlets.

Disposing of the unit

When you need to dispose of the unit, consult your dealer.

2. Parts Names

■ Indoor Unit

	PLA-A-BA4
Fan steps	4 steps
Vane	Auto with swing
Louver	—
Filter	Long-life
Filter cleaning indication	2,500 hr

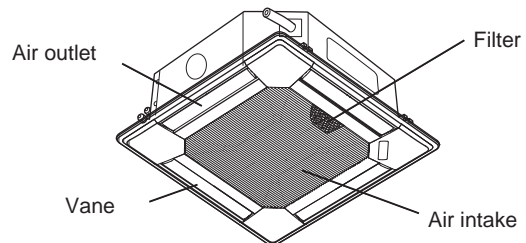

2. Parts Names

Remote controller (Optional parts)

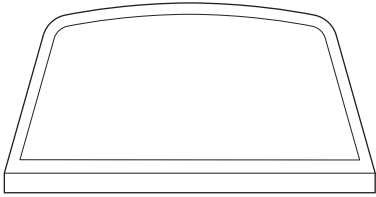
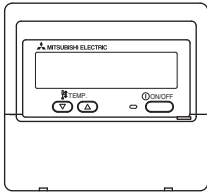
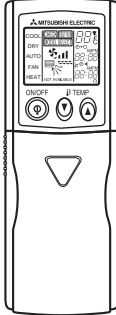
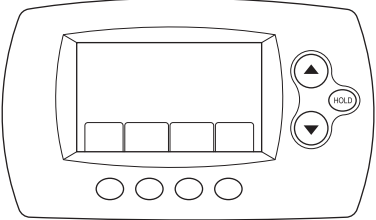
Radio frequency interface	Wired remote controller	IR wireless remote controller
		
<p data-bbox="252 517 391 539">RF thermostat</p> 		

Note: (Only for IR wireless remote controller)

- When using the IR wireless remote controller, point it towards the receiver on the indoor unit.
- If the IR wireless remote controller is operated within approximately two minutes after power is supplied to the indoor unit, the indoor unit may beep twice as the unit is performing the initial automatic check.
- The indoor unit beeps to confirm that the signal transmitted from the IR wireless remote controller has been received. Signals can be received up to approximately 7 meters in a direct line from the indoor unit in an area 45° to the left and right of the unit. However, illumination such as fluorescent lights and strong light can affect the ability of the indoor unit to receive signals.
- If the operation lamp near the receiver on the indoor unit is blinking, the unit needs to be inspected. Consult your dealer for service.
- Handle the IR wireless remote controller carefully! Do not drop the IR wireless remote controller or subject it to strong shocks. In addition, do not get the IR wireless remote controller wet or leave it in a location with high humidity.
- To avoid misplacing the IR wireless remote controller, install the holder included with the IR wireless remote controller on a wall and be sure to always place the IR wireless remote controller in the holder after use.

Outdoor unit

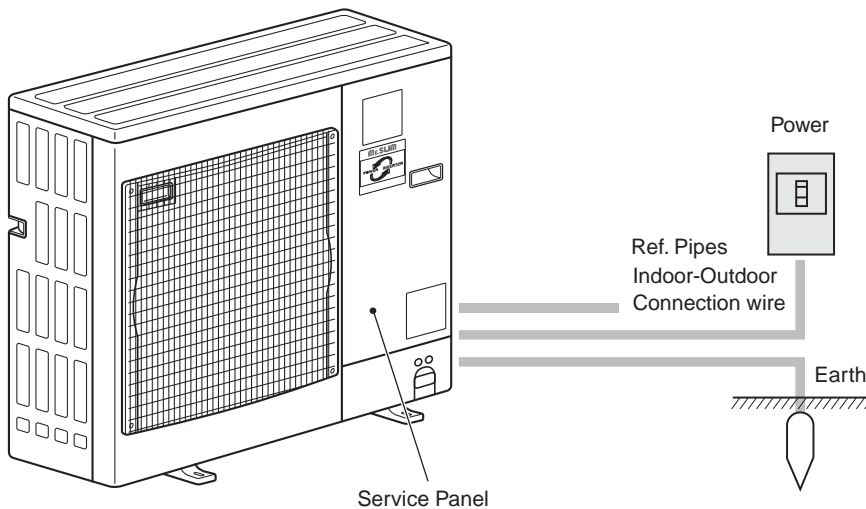

3. Operation

■ About the operation method, refer to the operation manual that comes with each remote controller.

3.1. Turning ON/OFF

Note:

Even if you press the ON/OFF button immediately after shutting down the operation is progress, the air conditioner will not start for about three minutes. This is to prevent the internal components from being damaged.

3.2. Operation mode select

Cool/ Dry/ Fan/ Heat/ Automatic (cool/heat)/ ventilation modes are available.

Note:

- Heat and Automatic modes can not be available for cooling only units.
- Ventilation mode: only indicated on the following condition.
Wired remote controller is used and LOSSNY is connected.

Information for multi system air conditioner (Outdoor unit: MXZ series)

▶ Multi system air conditioner (Outdoor unit: MXZ series) can connect two or more indoor units with one outdoor unit. According to the capacity, two or more units can operate simultaneously.

- When you try to operate two or more indoor units with one outdoor unit simultaneously, one for the cooling and the other for heating, the operation mode of the indoor unit that operates earlier is selected. The other indoor units that will start the operation later cannot operate, indicating an operation state in blinking. In this case, please set all the indoor units to the same operation mode.
- There might be a case that the indoor unit, which is operating in (AUTO) mode. Cannot change over to the operating mode (COOL HEAT) and becomes a state of standby.
- When indoor unit starts the operation while the defrosting of outdoor unit is being done, it takes a few minutes (max. about 15 minutes) to blow out the warm air.
- In the heating operation, though indoor unit that does not operate may get warm or the sound of refrigerant flowing may be heard, they are not malfunction. The reason is that the refrigerant continuously flows into it.

● Automatic operation

- According to a set temperature, cooling operation starts if the room temperature is too hot and heating operation starts if the room temperature is too cold.
- During automatic operation, if the room temperature changes and remains 2 °C, 4 °F or more above the set temperature for 15 minutes, the air conditioner switches to cooling mode. In the same way, if the room temperature remains 2 °C, 4 °F or more below the set temperature for 15 minutes, the air conditioner switches to heating mode.

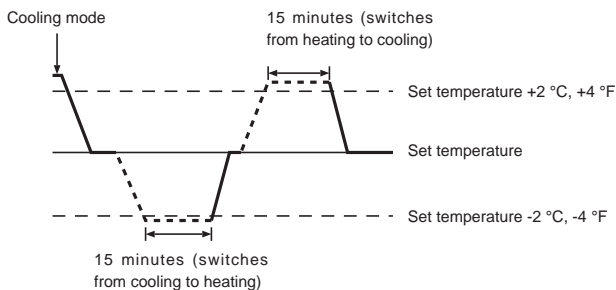

3.3. Fan speed setting

Note:

- The number of available fan speeds depends on the type of unit connected.
- In the following cases, the actual fan speed generated by the unit will differ from the speed shown the remote controller display.
 1. When the unit is in "STAND BY" or "DEFROST" states.
 2. When the temperature of the heat exchanger is low in the heating mode. (e.g. immediately after heating operation starts)
 3. In HEAT mode, when room temperature is higher than the temperature setting.
 4. When the unit is in DRY mode.

3.4. Airflow direction setting

Note:

- During swing operation, the directional indication on the screen dose not change in sync with the directional vanes on the unit.
- Available directions depend on the type of unit connected.
- In the following cases, the actual air direction will differ from the direction indicated on the remote controller display.
 1. When the unit is in "STAND BY" or "DEFROST" states.
 2. Immediately after starting heater mode (while the system is waiting for the mode change to take effect).
 3. In heat mode, when room temperature is higher than the temperature setting.

<How to set the fixed up/down air direction (Only for wired remote controller)>

Note:

- This function cannot be set depending on the outdoor unit to be connected.
- For PLA-A-BA4, only the particular outlet can be fixed to certain direction with the procedures below. Once fixed, only the set outlet is fixed every time air conditioner is turned on. (Other outlets follow UP/DOWN air direction setting of wired remote controller.)

■ Explanation of word

- "Refrigerant address No." and "Unit No." are the numbers given to each air conditioner.
- "Outlet No." is the number given to each outlet of air conditioner. (Refer to the right.)
- "Up/Down air direction" is the direction (angle) to fix.

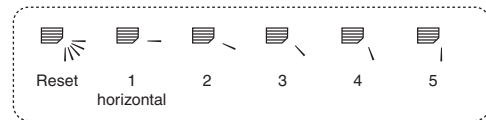

Wired remote controller setting

The airflow direction of this outlet is controlled by the airflow direction setting of wired remote controller.

Fixing

The airflow direction of this outlet is fixed in particular direction.

※ When it is cold because of direct airflow, the airflow direction can be fixed horizontally to avoid direct airflow.

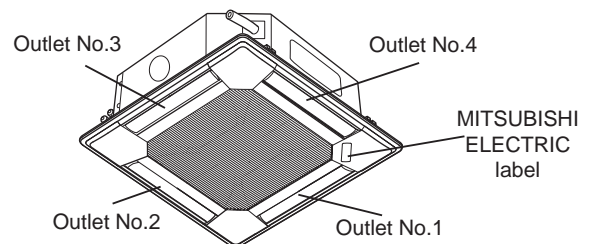

Note: "0" indicates all outlets.

3. Operation

How to find air conditioner No.

Each air conditioner has its own refrigerant address No. and unit No. (Example below). To find air conditioner No. to set, refer to the procedures below. Air conditioner No. is found by its airflow direction with the unit No. changed one after the other.

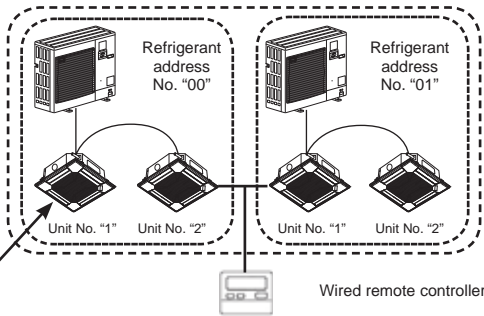

As for this air conditioner, air conditioner No. is "Unit No.1" of refrigerant address "0".

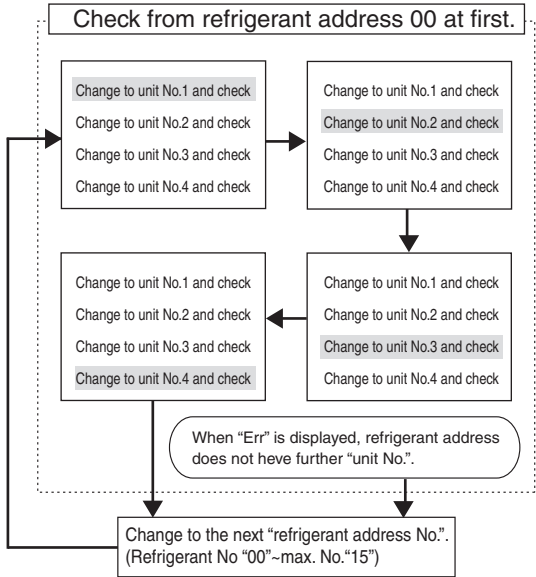

<Process to find air conditioner No.>

[1] To check refrigerant address No. and unit No.

- Press Mode button (Return button) ④ and unit No. or refrigerant address No. blinks. Adjust refrigerant address No. to "00" and unit No. "1" with Set Temperature button ⑤.

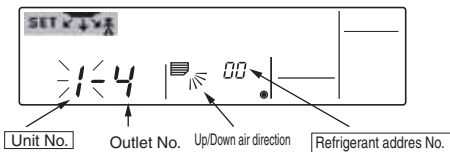

- Press Filter button ③ to send the information on wired remote controller.
- Wait for 15 seconds. How does the air conditioner run?
 - Only air from the outlet which No. displayed on wired remote controller blows downward.
 - Refrigerant address No.00 and unit No.1 are the air conditioner No..
 - All outlets are closed.
 - Go to step [2].

[2] To check by changing unit No. one after the other (Maximum unit No. is 4)

- Press Mode button (Return button) ④ and unit No. blinks.

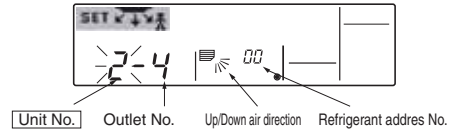

Adjust to the next unit No. with Set Temperature button ⑤. (refrigerant address No. 00 is remained.)

- Press Filter button ③ to send the information on wired remote controller.
- Wait for 15 seconds. How does the air conditioner run?
 - Only air from the outlet which No. displayed on wired remote controller blows downward.
 - No. displayed in wired remote controller is air conditioner No. (Checking completed).
 - All outlets are closed.
 - Repeat [1] and check. (If all the numbers are checked up to No.4 and is not found, go to [3].)
 - "Err" is displayed on wired remote controller.
 - The refrigerant address does not have further unit No.. (Go to [3].)



[3] To check Unit No. of following refrigerant address No. (Maximum refrigerant address No. is 15)

- Press Mode button (Return button) ④ to blink refrigerant address No.. Adjust refrigerant No. with Set Temperature button ⑤.
- * By changing refrigerant address, unit No. and outlet No. turn to initial display.
- Go back to [2] and check Unit No. again from Unit No. 1 in order.

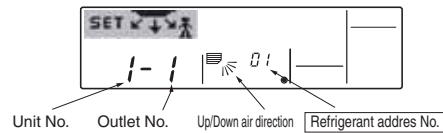

To clear fixed setting

To clear all fixed setting (reset to factory default), press check button (clear button) ⑥ for wired more than 3 seconds in fixed airflow direction mode. Display of wired remote controller blinks and the set information is cleared.

Note:

This operation clears the fixed setting information of all air conditioner connected to the wired remote controller.

3.5. Ventilation

For LOSSNAY combination

- The following 2 patterns of operation is available.
 - Run the ventilator together with the indoor unit.
 - Run the ventilator independently.

Note: (for IR wireless remote controller and RF thermostat)

- Running the ventilator independently is not available.
- No indication on the remote controller.

4. Timer

- Timer functions are different by each remote controller.
- For details on how to operate the remote controller, refer to the appropriate operation manual included with each remote controller.

5. Care and Cleaning

- Following indication shows that the filter needs cleaning.
 - Wired remote controller : "FILTER"
 - RF thermostat : "Clean Filter"
Ask authorized people to clean the filter.
- When resetting "FILTER" or "Clean Filter" display.
Resetting the indication, refer to the operation manual of each remote controller.

Note:

- When two or more different types of indoor unit are controlled, the cleaning period differs with the type of filter. When the master unit cleaning period arrives, "FILTER" is displayed. When the filter display goes off, the cumulative time is reset. (Only for wired remote controller)
- "FILTER" or "Clean Filter" indicates the cleaning period when the air conditioner was used under general indoor air conditions by criteria time. Since the degree of dirtiness depends on the environmental conditions, clean the filter accordingly.
- The filter cleaning period cumulative time differs with the model.
- This indication is not available for IR wireless remote controller.

► Cleaning the filters

- Clean the filters using a vacuum cleaner. If you do not have a vacuum cleaner, tap the filters against a solid object to knock off dirt and dust.
- If the filters are especially dirty, wash them in lukewarm water. Take care to rinse off any detergent thoroughly and allow the filters to dry completely before putting them back into the unit.

⚠ Caution:

- Do not dry the filters in direct sunlight or by using a heat source, such as an electric heater: this may warp them.
- Do not wash the filters in hot water (above 50°C, 122°F), as this may warp them.
- Make sure that the air filters are always installed. Operating the unit without air filters can cause malfunction.

⚠ Caution:

- Before you start cleaning, stop operation and turn OFF the power supply.
- Indoor units are equipped with filters to remove the dust of sucked-in air. Clean the filters using the methods shown in the following sketches.

► Filter removal

⚠ Caution:

- In removing the filter, precautions must be taken to protect your eyes from dust. Also, if you have to climb up on a stool to do the job, be careful not to fall.
- When the filter is removed, do not touch the metallic parts inside the indoor unit, otherwise injury may result.

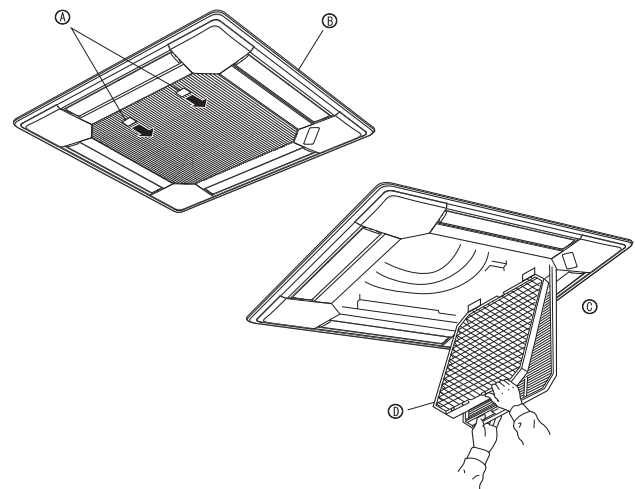

- ① Pull the knob on the intake grille in the direction indicated by the arrow and it should open.
 - ② Open the intake grille.
 - ③ Release the knob on the center edge of the intake grille and pull the filter forward to remove the filter.
- ④ Knob ⑤ Grille ⑥ Intake grille ⑦ Filter

6. Trouble Shooting

Having trouble?	Here is the solution. (Unit is operating normally.)
Air conditioner does not heat or cool well.	<ul style="list-style-type: none"> ■ Clean the filter. (Airflow is reduced when the filter is dirty or clogged.) ■ Check the temperature adjustment and adjust the set temperature. ■ Make sure that there is plenty of space around the outdoor unit. Is the indoor unit air intake or outlet blocked? ■ Has a door or window been left open?
When heating operation starts, warm air does not blow from the indoor unit soon.	<ul style="list-style-type: none"> ■ Warm air does not blow until the indoor unit has sufficiently warmed up.
During heating mode, the air conditioner stops before the set room temperature is reached.	<ul style="list-style-type: none"> ■ When the outdoor temperature is low and the humidity is high, frost may form on the outdoor unit. If this occurs, the outdoor unit performs a defrosting operation. Normal operation should begin after approximately 10 minutes.
Airflow direction changes during operation or airflow direction cannot be set.	<ul style="list-style-type: none"> ■ During cooling mode, the vanes automatically move to the horizontal (down) position after 1 hour when the down (horizontal) airflow direction is selected. This is to prevent water from forming and dripping from the vanes. ■ During heating mode, the vanes automatically move to the horizontal airflow direction when the airflow temperature is low or during defrosting mode.
When the airflow direction is changed, the vanes always move up and down past the set position before finally stopping at the position.	<ul style="list-style-type: none"> ■ When the airflow direction is changed, the vanes move to the set position after detecting the base position.
A flowing water sound or occasional hissing sound is heard.	<ul style="list-style-type: none"> ■ These sounds can be heard when refrigerant is flowing in the air conditioner or when the refrigerant flow is changing.
A cracking or creaking sound is heard.	<ul style="list-style-type: none"> ■ These sounds can be heard when parts rub against each due to expansion and contraction from temperature changes.
The room has an unpleasant odor.	<ul style="list-style-type: none"> ■ The indoor unit draws in air that contains gases produced from the walls, carpeting, and furniture as well as odors trapped in clothing, and then blows this air back into the room.
A white mist or vapor is emitted from the indoor unit.	<ul style="list-style-type: none"> ■ If the indoor temperature and the humidity are high, this condition may occur when operation starts. ■ During defrosting mode, cool airflow may blow down and appear like a mist.
Water or vapor is emitted from the outdoor unit.	<ul style="list-style-type: none"> ■ During cooling mode, water may form and drip from the cool pipes and joints. ■ During heating mode, water may form and drip from the heat exchanger. ■ During defrosting mode, water on the heat exchanger evaporates and water vapor may be emitted.
The operation indicator does not appear in the wired remote controller display. (*1)	<ul style="list-style-type: none"> ■ Turn on the power switch. "●" will appear in the wired remote controller display.
"☒" appears in the wired remote controller display. (*1)	<ul style="list-style-type: none"> ■ During central control, "☒" appears in the wired remote controller display and air conditioner operation cannot be started or stopped using the wired remote controller.
When restarting the air conditioner soon after stopping it, it does not operate even though the ON/OFF button is pressed.	<ul style="list-style-type: none"> ■ Wait approximately three minutes. (Operation has stopped to protect the air conditioner.)
Air conditioner operates without the ON/OFF button being pressed. (*1)	<ul style="list-style-type: none"> ■ Is the on timer set? Press the ON/OFF button to stop operation. ■ Is the air conditioner connected to a central wired remote controller? Consult the concerned people who control the air conditioner. ■ Does "☒" appear in the wired remote controller display? Consult the concerned people who control the air conditioner. ■ Has the auto recovery feature from power failures been set? Press the ON/OFF button to stop operation.
Air conditioner stops without the ON/OFF button being pressed. (*1)	<ul style="list-style-type: none"> ■ Is the off timer set? Press the ON/OFF button to restart operation. ■ Is the air conditioner connected to a central wired remote controller? Consult the concerned people who control the air conditioner. ■ Does "☒" appear in the wired remote controller display? Consult the concerned people who control the air conditioner.
Wired remote controller timer operation cannot be set. (*1)	<ul style="list-style-type: none"> ■ Are timer settings invalid? If the timer can be set, (WEEKLY) , (SIMPLE) , or (AUTO OFF) appears in the wired remote controller display.
"PLEASE WAIT" appears in the wired remote controller display. (*1)	<ul style="list-style-type: none"> ■ The initial settings are being performed. Wait approximately 3 minutes.
An error code appears in the remote controller display.	<ul style="list-style-type: none"> ■ The protection devices have operated to protect the air conditioner. ■ Do not attempt to repair this equipment by yourself. Turn off the power switch immediately and consult your dealer. Be sure to provide the dealer with the model name and information that appeared in the remote controller display.
Draining water or motor rotation sound is heard.	<ul style="list-style-type: none"> ■ When cooling operation stops, the drain pump operates and then stops. Wait approximately 3 minutes.

6. Trouble Shooting

Having trouble?	Here is the solution. (Unit is operating normally.)												
Noise is louder than specifications.	<ul style="list-style-type: none"> The indoor operation sound level is affected by the acoustics of the particular room as shown in the following table and will be higher than the noise specification, which was measured in anechoic room. <table border="1"> <thead> <tr> <th></th> <th>High sound absorbing rooms</th> <th>Normal rooms</th> <th>Low sound absorbing rooms</th> </tr> </thead> <tbody> <tr> <td>Location examples</td> <td>Broadcasting studio, music room, etc.</td> <td>Reception room, hotel lobby, etc.</td> <td>Office, hotel room</td> </tr> <tr> <td>Noise levels</td> <td>3 to 7 dB</td> <td>6 to 10 dB</td> <td>9 to 13 dB</td> </tr> </tbody> </table>		High sound absorbing rooms	Normal rooms	Low sound absorbing rooms	Location examples	Broadcasting studio, music room, etc.	Reception room, hotel lobby, etc.	Office, hotel room	Noise levels	3 to 7 dB	6 to 10 dB	9 to 13 dB
	High sound absorbing rooms	Normal rooms	Low sound absorbing rooms										
Location examples	Broadcasting studio, music room, etc.	Reception room, hotel lobby, etc.	Office, hotel room										
Noise levels	3 to 7 dB	6 to 10 dB	9 to 13 dB										
Nothing appears in the IR wireless remote controller display, the display is faint, or signals are not received by the indoor unit unless the IR wireless remote controller is close. (*2)	<ul style="list-style-type: none"> The batteries are low. Replace the batteries and press the Reset button. If nothing appears even after the batteries are replaced, make sure that the batteries are installed in the correct directions (+, -). 												
The operation lamp near the receiver for the IR wireless remote controller on the indoor unit is blinking. (*2)	<ul style="list-style-type: none"> The self diagnosis function has operated to protect the air conditioner. Do not attempt to repair this equipment by yourself. Turn off the power switch immediately and consult your dealer. Be sure to provide the dealer with the model name. 												

(*1): Only for wired remote controller.

(*2): Only for IR wireless remote controller.

7. Specifications

Model	PLA-A12BA4	PLA-A18BA4	PLA-A24BA4	PLA-A30BA4	PLA-A36BA4	PLA-A42BA4
Power source (Phase, Voltage<V>)	Single 208/230,60					
Frequency <Hz>	Single 208/230,60					
Fan motor <FLA>	0.22	0.36	0.36	0.51	0.94	1.00
MCA <A>	1	1	1	1	2	2
MOCP <A>	15	15	15	15	15	15
Dimension (Height) <inch>	10-3/16 (1-3/8)			11-3/4 (1-3/8)		
Dimension (Width) <inch>	33-1/16 (37-3/8)					
Dimension (Depth) <inch>	33-1/16 (37-3/8)					
Airflow DRY <CFM>	390-420-460-530	420-490-570-640	420-490-570-640	490-570-640-740	710-810-920-1060	780-880-990-1090
(Low-Middle2-Middle1-High) WET <CFM>	350-390-420-490	390-460-530-600	390-460-530-600	460-530-600-710	670-780-880-1030	740-850-950-1060
Noise level (Low-Middle2-Middle1-High) <dB>	27-28-29-31	28-29-31-32	28-29-31-32	28-30-32-34	32-34-37-40	34-36-39-41
Net weight <lbs>	49 (13)		51 (13)		55 (13)	

*1 The figure in () indicates GRILL'S.

Index

1. Consignes de sécurité	10	5. Entretien et nettoyage	15
2. Nomenclature	10	6. Guide de dépannage	16
3. Fonctionnement	12	7. Spécifications techniques	17
4. Minuterie	15		

1. Consignes de sécurité

- ▶ Avant d'installer le climatiseur, lire attentivement toutes les « Consignes de sécurité ».
- ▶ Les « Consignes de sécurité » reprennent des points très importants concernant la sécurité. Veuillez bien à les suivre.
- ▶ Veuillez consulter ou obtenir la permission votre compagnie d'électricité avant de connecter votre système.

Symboles utilisés dans le texte

⚠ Avertissement:

Précautions à suivre pour éviter tout danger de blessure ou de décès de l'utilisateur.

⚠ Précaution:

Décrit les précautions qui doivent être prises pour éviter d'endommager l'appareil.

Symboles utilisés dans les illustrations

⚡ : Indique un élément qui doit être mis à la terre.

⚠ Avertissement:

- Pour les appareils qui ne sont pas accessibles au public.
- Cet appareil ne doit pas être installé par l'utilisateur. Demander au revendeur ou à une société agréée de l'installer. Si l'appareil n'est pas correctement installé il peut y avoir un risque de fuite d'eau, d'électrocution ou d'incendie.
- Ne pas marcher sur l'appareil ni y déposer des objets.
- Ne jamais éclabousser l'appareil ni le toucher avec des mains humides. Il pourrait en résulter un risque d'électrocution.
- Ne pas vaporiser de gaz inflammable à proximité de l'appareil sous risque d'incendie.
- Ne pas placer de chauffage au gaz ou tout autre appareil fonctionnant avec une flamme vive là où il serait exposé à l'échappement d'air du climatiseur. Cela risquerait de provoquer une mauvaise combustion.
- Ne pas retirer la face avant ou la protection du ventilateur de l'appareil extérieur pendant son fonctionnement.

- Si vous remarquez des vibrations ou des bruits particulièrement anormaux, arrêter l'appareil, éteindre l'interrupteur et prendre contact avec le revendeur.
- Ne jamais mettre des doigts, des bâtons, etc. dans les entrées et sorties d'air.
- Si vous sentez des odeurs étranges, arrêter l'appareil, le mettre hors tension et contacter le revendeur. Si vous ne procédez pas de cette façon, il pourrait y avoir risque de panne, d'électrocution ou d'incendie.
- Ne JAMAIS laisser des enfants ou des personnes handicapées utiliser le climatiseur sans surveillance.
- Toujours surveiller que les jeunes enfants ne jouent pas avec le climatiseur.
- Si le gaz de réfrigérant fuit, arrêter le fonctionnement du climatiseur, aérer convenablement la pièce et prendre contact avec le revendeur.

⚠ Précaution:

- Ne pas utiliser d'objet pointu pour enfoncer les boutons car cela risquerait d'endommager la commande à distance.
- Ne jamais obstruer les entrées et sorties des appareils extérieurs et intérieurs.

Rangement de l'appareil

Lorsque vous devez ranger l'appareil, veuillez consulter votre revendeur.

2. Nomenclature

■ Unité interne

	PLA-A-BA4
Modes du ventilateur	4 modes
Ailette	Auto avec variation
Louvre	-
Filtre	Longue durée
Témoin de nettoyage du filtre	2.500 heures

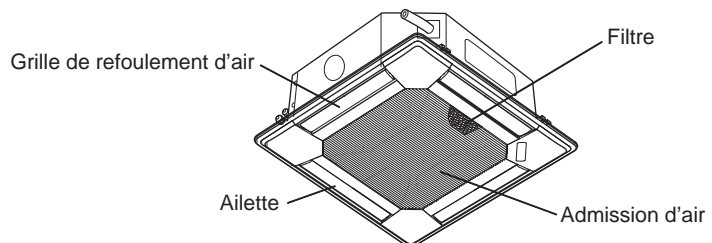

2. Nomenclature

■ Télécommande (pièces en option)

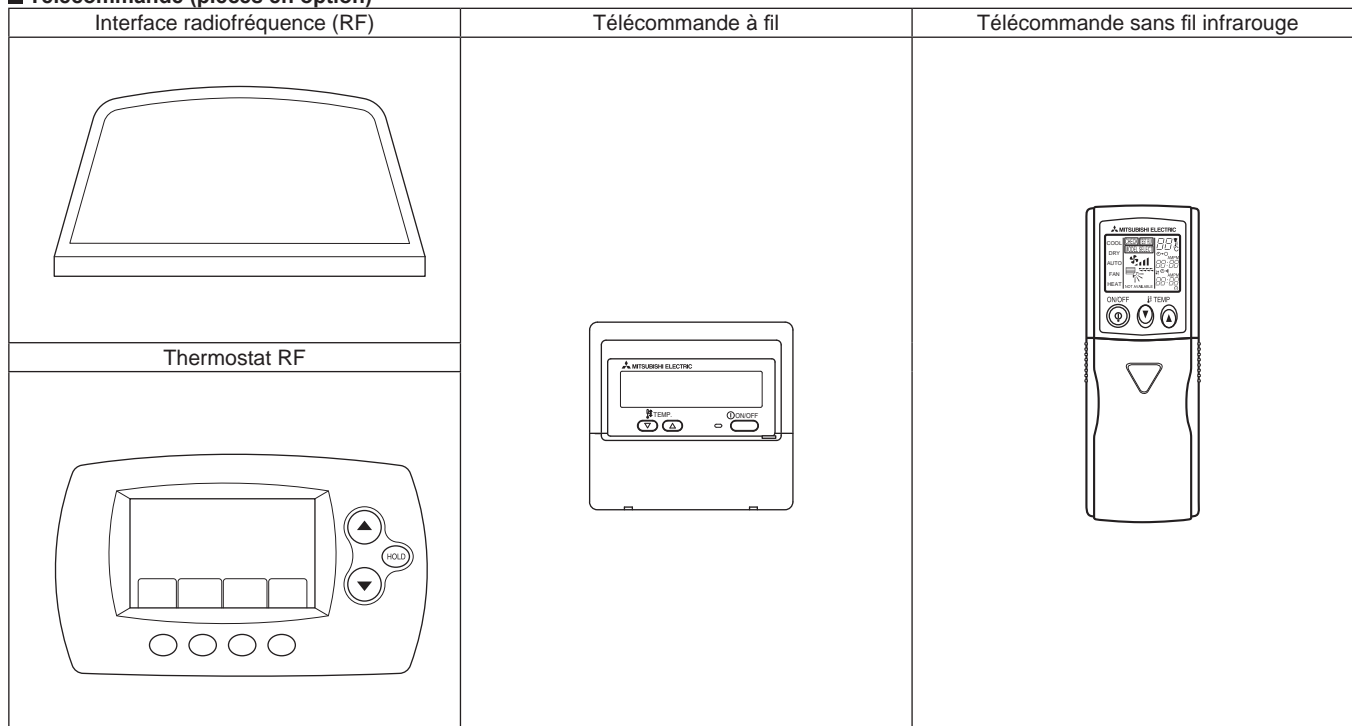

Remarque: (Uniquement pour la télécommande sans fil infrarouge)

- Pour utiliser la télécommande sans fil infrarouge, pointez-la vers le récepteur de l'appareil intérieur.
- Si la télécommande sans fil infrarouge est utilisée dans les deux minutes qui suivent la mise sous tension de l'appareil intérieur, l'unité peut émettre deux bips successifs indiquant la réalisation du contrôle automatique.
- L'appareil intérieur émet des bips pour confirmer la réception du signal transmis par la télécommande sans fil infrarouge.
- L'appareil doit être contrôlé si le voyant d'opération près du récepteur de l'unité intérieure clignote. Consultez votre revendeur pour le service.
- Manipulez la télécommande sans fil infrarouge avec précaution ! Ne la faites pas tomber et ne la soumettez pas à des chocs violents. De plus, évitez de mouiller la télécommande sans fil infrarouge et ne la laissez pas dans un endroit humide.
- Pour éviter de perdre la télécommande sans fil infrarouge, installez le support fourni avec la télécommande sans fil infrarouge sur un mur et veillez à y replacer la télécommande sans fil infrarouge après chaque utilisation.

■ Unité externe

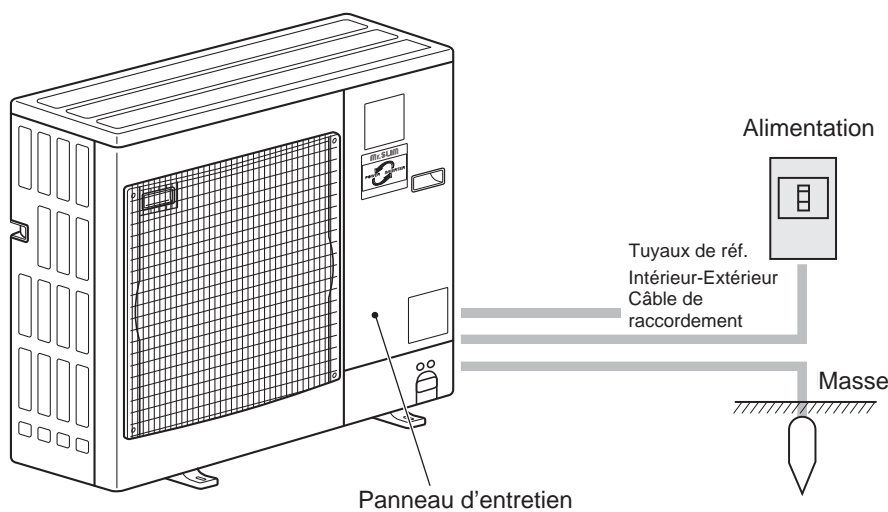

3. Fonctionnement

■ Concernant le mode de fonctionnement, reportez-vous au manuel d'utilisation fourni avec chaque télécommande.

3.1. MARCHE/ARRET

Remarque:

Même si vous appuyez sur le bouton ON/OFF immédiatement après avoir arrêté la fonction en cours, le climatiseur ne se remettra en route que trois minutes plus tard. Ceci est une précaution pour éviter l'endommagement de tout composant interne.

3.2. Sélection du mode de fonctionnement

Les modes de refroidissement/d'assèchement/de soufflerie/de chauffage/automatique (refroidissement/chauffage)/de ventilation sont disponibles.

Remarque:

- Le mode de chauffage et le mode automatique ne sont pas disponibles pour les appareils de refroidissement uniquement.
- Mode de ventilation : uniquement indiqué dans les conditions suivantes. Utilisation de la télécommande à fil et raccordement d'un appareil LOSSNY.

Informations concernant les climatiseurs multisystèmes (Appareil extérieur de la série MXZ)

▶ Les climatiseurs multi-systèmes (avec un appareil extérieur de la série MXZ) permettent de raccorder deux ou davantage d'appareils intérieurs à un appareil extérieur. En fonction de la capacité, plusieurs appareils intérieurs peuvent ainsi fonctionner simultanément.

- Lorsque vous essayez de faire fonctionner simultanément deux ou davantage d'appareils intérieurs reliés à un seul appareil extérieur, un pour le refroidissement et l'autre pour le chauffage, le mode de fonctionnement sélectionné sera celui de l'appareil intérieur qui a été mis en fonctionnement en premier. Les autres unités intérieures ne peuvent pas démarrer. Un voyant clignotant indique l'état de fonctionnement.
Dans ce cas, régler tous les appareils intérieurs sur le même mode de fonctionnement.
- Il se peut que l'unité intérieure, qui fonctionne en mode (AUTO), ne puisse passer en mode (REFROIDISSEMENT CHAUFFAGE) et se mette en veille.
- Lorsque l'appareil intérieur se met en fonctionnement alors que le dégivrage de l'appareil extérieur est en cours, il faut laisser passer quelques minutes (max. environ 15 minutes) avant que l'appareil ne souffle de l'air chaud.
- Lorsque l'appareil fonctionne en mode chauffage, si le dessus de l'appareil chauffe ou que vous entendez le flux de gaz à l'intérieur, cette situation n'a rien d'anormal. Le gaz réfrigérant circule en effet de manière continue dans l'appareil intérieur même si celui-ci ne fonctionne pas.

● Fonctionnement automatique

■ En fonction de la température définie préalablement, l'opération de refroidissement débutera si la température de la pièce est trop élevée; à l'inverse, l'opération de chauffage débutera si la température de la pièce est trop basse.

■ En mode de fonctionnement automatique, le climatiseur passera en mode de refroidissement si la température de la pièce varie et affiche 2 °C, 4 °F ou plus au-dessus de la température définie pendant 15 minutes. De la même façon, le climatiseur passera en mode de chauffage si la température de la pièce affiche 2 °C, 4 °F ou plus au-dessous de la température définie pendant 15 minutes.

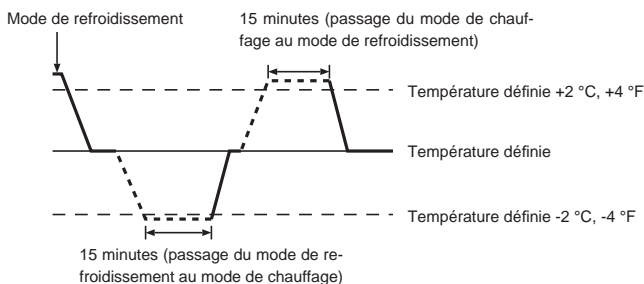

3.3. Réglage de la vitesse du ventilateur

Remarque:

- Le nombre de ventilateurs disponible dépend du type d'unité connectée.
- Dans les cas suivants, la vitesse de ventilation actuelle générée par l'unité différera de la vitesse indiquée au niveau de la commande à distance.
 1. Lorsque l'appareil est en mode "PRE CHAUFFAGE" ou "DEGIVRAGE".
 2. Lorsque la température de l'échangeur thermique est basse en mode de chauffage. (par ex. immédiatement après le lancement de l'opération de chauffage)
 3. En mode CHAUFFAGE, quand la température ambiante dans la pièce est supérieure à la température réglée.
 4. Quand l'unité est en mode SEC.

3.4. Réglage de la direction du débit d'air

Remarque:

- Pendant l'oscillation, l'indication directionnelle à l'écran ne change pas en synchronisation avec les ailettes de l'appareil.
- Les directions disponibles dépendent du type d'unités connectées.
- Dans les cas suivants, la direction actuelle de l'air différera de la direction indiquée au niveau de la commande à distance.
 1. Lorsque l'appareil est en mode "PRE CHAUFFAGE" ou "DEGIVRAGE".
 2. Immédiatement après le démarrage du mode CHAUFFAGE (alors que le système attend que le changement de mode se fasse).
 3. En mode chauffage, quand la température ambiante dans la pièce est supérieure à la température réglée.

<Comment régler la direction haute/basse du courant d'air (seulement pour la télécommande à fil)>

Remarque:

- Cette fonction ne peut pas être réglée selon les différentes unités extérieures à connecter.
- Pour le modèle PLA-A-BA4, seule la sortie particulière peut être fixée dans une certaine direction via les procédures détaillées ci-après. Une fois cette opération effectuée, seule la sortie réglée est fixe à chaque activation du climatiseur. (Les autres sorties suivent le réglage Haute/Basse de direction de l'air de la télécommande à fil.)

■ Explication des termes

- « No. d'adresse du réfrigérant » et « No. d'unité » sont les numéros assignés à chaque climatiseur.
- « No. de sortie » est le numéro assigné à chaque sortie du climatiseur. (Voir l'illustration sur la droite.)
- « Direction haute/basse du courant d'air » est la direction (l'angle) à fixer.

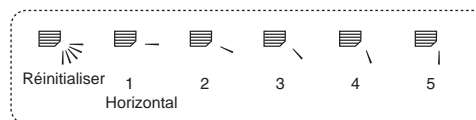

Courant d'air horizontal



Réglage de télécommande à fil

La direction du courant d'air de cette sortie est contrôlée par le réglage de direction de courant d'air de la télécommande à fil.

Fixation

La direction du courant d'air de cette sortie est fixée dans une direction particulière.
※ La direction de la sortie peut être fixée horizontalement pour éviter un courant d'air direct.

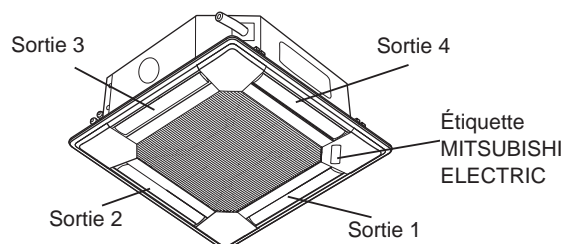

Remarque: « 0 » indique toutes les sorties.

3. Fonctionnement

Bouton d'opération (en mode de direction de courant d'air fixe)

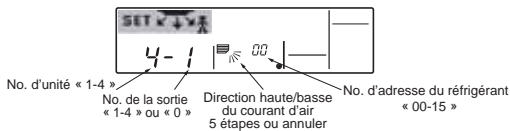
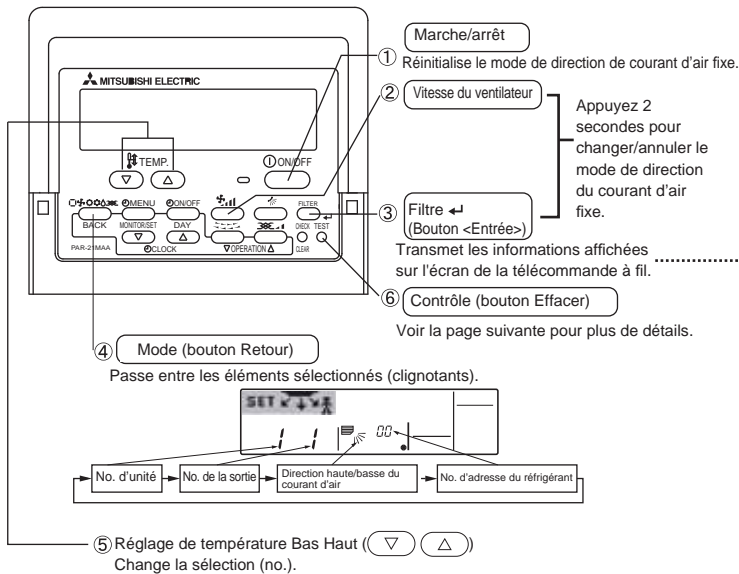

■ Appuyez sur le bouton lorsque le no. d'adresse du réfrigérant, le no. d'unité ou le no. de sortie clignote.

Seul le climatiseur dont le numéro correspond à celui de la télécommande à fil et sa sortie sont définis sur le réglage 5. (Les autres sorties sont fermées.)
Ceci est utilisé pour identifier le climatiseur et la sortie à régler.

■ Appuyez sur le bouton lorsque que le voyant de la direction haute/basse du courant d'air clignote.

Attention

Seul le climatiseur dont le numéro correspond à celui de la télécommande à fil et sa sortie sont fixés avec l'indication "Direction haute/basse du courant d'air" clignotante.
Ceci est utilisé pour assigner une direction.
Attention: Assurez-vous de bien régler le climatiseur voulu.

<Procédé de réglage>

[1] Pour désactiver le climatiseur et passer la télécommande à fil en mode de direction du courant d'air fixe

1. Appuyez sur le bouton marche/arrêt ① pour éteindre le climatiseur.
2. Appuyez au moins deux secondes sur les boutons ② Vitesse du ventilateur et ③ Filtre ← simultanément pour activer le mode de direction du courant d'air fixe.

Affichage du mode de direction du courant d'air fixe



※ L'air est soufflé vers le bas en mode de direction du courant d'air fixe

[2] Pour sélectionner et identifier la sortie à régler

1. Appuyez sur le bouton Réglage de température ⑤ pour sélectionner la sortie à régler.

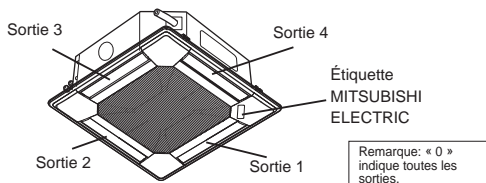

2. Appuyez sur le bouton ③ Filtre ← pour transmettre les informations de la télécommande à fil.
3. Patientez 15 secondes. Comment fonctionne le climatiseur?
 - Seul le courant d'air de la sortie sélectionnée souffle vers le bas.
 - Passez à l'étape [3].
 - Le courant d'air de la mauvaise sortie souffle vers le bas.
 - Répétez l'étape 1.
 - Toutes les sorties sont fermées.
 - Les numéros du climatiseur (adresse du réfrigérant, unité) sont incorrects. Consultez Comment trouver les numéros du climatiseur.

[3] Pour fixer la direction du courant d'air

1. Appuyez sur le bouton Mode (bouton Retour) ④ pour faire clignoter les indicateurs de la direction haute/basse du courant d'air.
2. Appuyez sur le bouton ⑤ Réglage de température pour choisir la direction à régler.
3. Appuyez sur le bouton ③ Filtre ← pour transmettre au climatiseur les informations affichées sur la télécommande à fil.
4. Patientez 15 secondes. Comment fonctionne le climatiseur?
 - Le courant d'air est réglé dans la direction sélectionnée.
 - Le réglage est terminé (passez à l'étape [4]).
 - Le courant d'air est réglé dans la mauvaise direction.
 - Répétez l'étape 2.

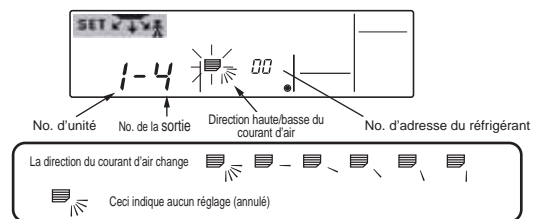

[4] Pour annuler le mode de direction du courant d'air fixe

1. Appuyez sur le bouton ① marche/arrêt pour annuler le mode de direction du courant d'air fixe. Vous pouvez aussi appuyer au moins 2 secondes sur les boutons ② Vitesse du ventilateur et ③ Filtre ← simultanément.
2. N'utilisez pas la télécommande à fil pendant les 30 secondes qui suivent l'annulation du mode de direction du courant d'air fixe. Elle ne répondra pas.

3. Fonctionnement

■ Comment trouver les numéros du climatiseur

Chaque climatiseur a son propre numéro d'adresse du réfrigérant et d'unité (voir l'exemple ci-dessous).
 Suivez les procédures ci-dessous pour trouver le numéro du climatiseur à régler.
 Le numéro du climatiseur est trouvé par la direction de son courant d'air lorsque les no. d'unité sont changés.

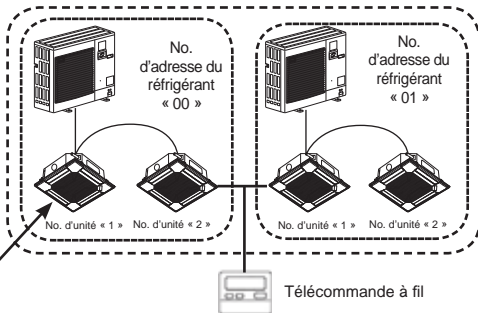

Dans ce cas, le numéro du climatiseur est « No. d'unité 1 » de l'adresse du réfrigérant « 0 ».

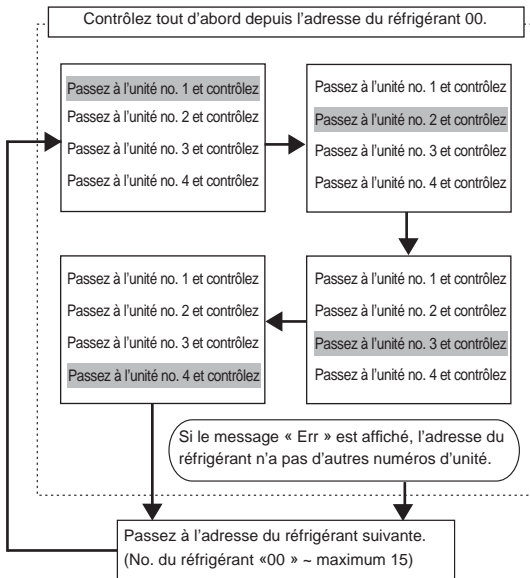

<Procédé pour trouver le numéro du climatiseur>

[1] Pour contrôler le numéro d'adresse du réfrigérant et le numéro d'unité.

- Appuyez sur le bouton ④ Mode (bouton Retour), et les numéros de l'unité ou du réfrigérant clignotent.
 Ajustez le numéro d'adresse du réfrigérant à « 00 » et le numéro d'unité à « 1 » avec le bouton ⑤ Réglage de température.

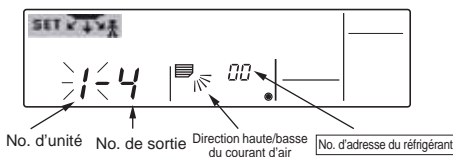

- Appuyez sur le bouton ③ Filtre ← pour transmettre les informations de la télécommande à fil.
- Patiencez 15 secondes. Comment fonctionne le climatiseur?
 → Seul l'air au niveau de la sortie dont le numéro est affiché sur la télécommande à fil est soufflé vers le bas.
 → No. d'adresse du réfrigérant 00 et no. d'unité 1 sont les numéros du climatiseur.
 → Toutes les sorties sont fermées.
 → Passez à l'étape [2].

[2] Pour contrôler en changeant les numéros d'unité en succession (Le nombre d'unités maximum est 4)

- Appuyez sur le bouton ④ Mode (bouton Retour), et les numéros d'unité clignotent.

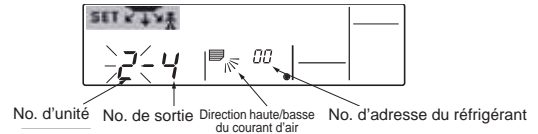

- Passez au numéro suivant avec le bouton ⑤ Réglage de température. (Le numéro d'adresse du réfrigérant 00 est conservé.)
- Appuyez sur le bouton ③ Filtre ← pour passer les informations à la télécommande à fil.
 - Patiencez 15 secondes. Comment fonctionne le climatiseur?
 → Seul le courant d'air de la sortie dont le numéro est affiché sur la télécommande à fil souffle vers le bas.
 → Le numéro affiché sur la télécommande à fil est le numéro du climatiseur (contrôle terminé).
 → Toutes les sorties sont fermées.
 → Répétez l'étape [1] et contrôlez. (Passez à l'étape [3] en cas de problème.)
 → L'indication "Err" est affichée sur la télécommande à fil.
 → L'adresse du réfrigérant n'a pas d'autre unité. (Passez à l'étape 3.)

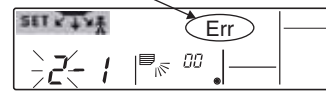

[3] Pour contrôler le numéro d'unité des numéros d'adresse du réfrigérant suivants (le nombre maximum d'adresse est 15)

- Appuyez sur le bouton ④ Mode (bouton Retour), et les numéros d'adresse du réfrigérant clignotent.
 Ajustez le numéro avec le bouton ⑤ Réglage de température.
 * Le numéro d'unité et le numéro de sortie retournent à l'affichage initial lorsque vous changez l'adresse du réfrigérant.
- Retournez à l'étape [2] et contrôlez les numéros d'unité à nouveau.

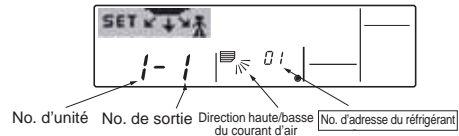

Pour effacer les réglages

Pour réinitialiser les réglages aux réglages par défaut d'usine, appuyez pour plus de 3 secondes sur le bouton ⑥ Contrôle (bouton Effacer). L'affichage de la télécommande à fil clignote et les réglages sont effacés.

Remarque :

Cette opération efface tous les réglages fixes de tous les climatiseurs connectés à la télécommande à fil.

3.5. Ventilation

► Pour les appareils combinés LOSSNAY

- Les 2 modèles de fonctionnement suivants sont disponibles.
 - Fonctionnement du ventilateur avec l'unité intérieure.
 - Fonctionnement autonome du ventilateur.

Remarque : (pour la télécommande sans fil infrarouge et le thermostat RF)

- Impossible de faire fonctionner le ventilateur de façon autonome.
- Aucune indication sur la télécommande.

4. Minuterie

- Les fonctions de minuterie sont différentes pour chaque télécommande.
- Pour plus de détails sur le mode de fonctionnement de la télécommande, reportez-vous au manuel d'utilisation approprié fourni avec chaque télécommande.

5. Entretien et nettoyage

- Les indications suivantes indiquent qu'il convient de nettoyer le filtre.
 - Télécommande à fil : "FILTER" (filtre)
 - Thermostat RF : "Clean Filter" (nettoyer le filtre)
Demandez à une personne autorisée de nettoyer le filtre.
- Pour réinitialiser l'affichage "FILTER" (filtre) ou "Clean Filter" (nettoyer le filtre) :
pour réinitialiser l'indication, reportez-vous au manuel d'utilisation de chaque télécommande.

Remarque:

- Si deux types d'appareils intérieurs (ou plus) sont contrôlés, la période entre les nettoyages dépend du type de filtre. Si vous devez nettoyer le filtre de l'appareil principal, « FILTER » (filtre) s'affiche. Si l'affichage s'éteint, la période cumulée est réinitialisée. (Uniquement pour la télécommande à fil)
- "FILTER" (filtre) ou "Clean Filter" (nettoyer le filtre) indique la période entre les nettoyages en heure si le climatiseur est utilisé dans des conditions d'air intérieur normales. Toutefois, le degré d'encrassement du filtre dépend des conditions environnementales; nettoyez-le donc en conséquence.
- La période cumulée avant le nettoyage du filtre varie selon les modèles.
- Cette indication n'est pas disponible pour la télécommande sans fil infrarouge.

► Nettoyage des filtres

- Nettoyer les filtres avec un aspirateur. Si vous ne possédez pas d'aspirateur, battre les filtres contre un objet dur afin de les secouer et de retirer toutes les saletés et la poussière.
- Si les filtres sont particulièrement sales, les laver à l'eau tiède. Veiller à rincer soigneusement toute trace de détergent et laisser sécher les filtres complètement avant de les remonter dans le climatiseur.

⚠ Précaution:

- Ne jamais laisser sécher les filtres au soleil ni les sécher en utilisant une source de chaleur comme un chauffage électrique: vous risqueriez de les déformer.
- Ne jamais laver les filtres à l'eau chaude (au-dessus de 50 °C, 122 °F) car vous risqueriez de les faire gondoler.
- Veiller à ce que les filtres à air soient toujours en place. La mise en marche de l'appareil alors que les filtres sont retirés pourrait en effet être à l'origine d'un mauvais fonctionnement.

⚠ Précaution:

- Avant de commencer le nettoyage, arrêter l'appareil et couper l'alimentation.
- Les appareils intérieurs sont équipés de filtres servant à extraire les poussières de l'air aspiré. Nettoyer les filtres selon les méthodes illustrées ci-après.

► Retrait du filtre

⚠ Précaution:

- Lors du retrait du filtre, se protéger les yeux de la poussière. Si vous devez monter sur le rebord d'une fenêtre pour effectuer l'opération, attention de ne pas tomber.
- Une fois le filtre retiré, ne pas toucher les pièces métalliques internes de l'appareil intérieur sous peine de blessure.

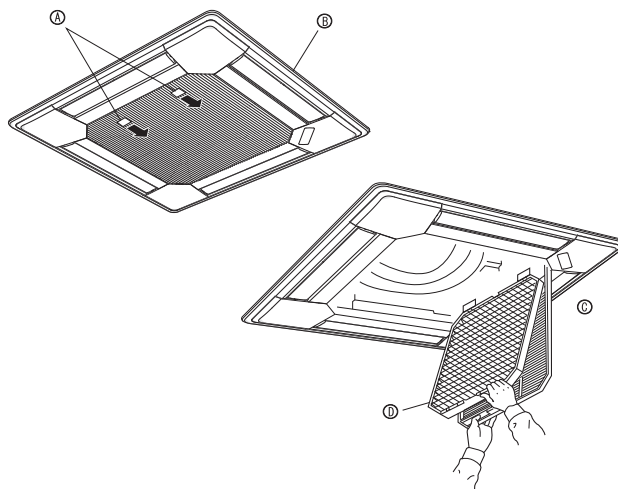

- ① Tirer le bouton de la grille d'aspiration dans le sens indiqué par la flèche pour ouvrir la grille.
 - ② Ouvrir la grille d'aspiration.
 - ③ Dégager le bouton situé au centre du bord de la grille d'aspiration et tirer le filtre vers l'avant pour l'extraire.
- Ⓐ Bouton Ⓑ Grille Ⓒ Grille d'aspiration Ⓓ Filtre

6. Guide de dépannage

En cas de problème:	Voici la solution. (L'appareil fonctionne normalement.)
Le climatiseur ne chauffe ni ne refroidit correctement.	<ul style="list-style-type: none"> ■ Nettoyez le filtre. (Le débit d'air est réduit lorsque le filtre est sale ou colmaté.) ■ Contrôlez la température et ajustez la température définie en conséquence. ■ Assurez-vous qu'il y a suffisamment d'espace autour de l'appareil extérieur. L'admission ou la sortie d'air de l'appareil intérieur est-elle bloquée ? ■ Une porte ou une fenêtre a-t-elle été laissée ouverte ?
Lorsque l'opération de chauffage débute, de l'air chaud n'est pas expulsé immédiatement de l'appareil intérieur.	<ul style="list-style-type: none"> ■ De l'air chaud est expulsé uniquement lorsque l'appareil intérieur est suffisamment chaud.
En mode de chauffage, le climatiseur s'arrête avant que la température définie pour la pièce soit atteinte.	<ul style="list-style-type: none"> ■ Lorsque la température extérieure est basse et l'humidité de l'air importante, du givre peut se former sur l'appareil extérieur. Dans ce cas, l'appareil extérieur procède à une opération de dégivrage. Un fonctionnement normal de l'appareil devrait débiter au bout de 10 minutes environ.
La direction du débit d'air varie pendant l'opération ou la direction ne peut être définie.	<ul style="list-style-type: none"> ■ En mode de refroidissement, les ailettes se placent automatiquement en position horizontale (basse) au bout d'une (1) heure lorsqu'une direction de débit d'air basse (horizontale) est sélectionnée. Ceci évite la formation d'eau sur les ailettes et prévient tout suintement. ■ En mode de chauffage, les ailettes se placent automatiquement en position horizontale lorsque la température du débit d'air est basse ou pendant le mode de dégivrage.
Lorsque la direction du débit d'air est modifiée, les ailettes se déplacent toujours vers le haut et vers le bas au-delà de la position déterminée avant de s'arrêter sur la position souhaitée.	<ul style="list-style-type: none"> ■ Lorsque la direction du débit d'air est modifiée, les ailettes se placent sur la position déterminée après être passées par la position de base.
Un bruit d'eau qui ruisselle ou plus rarement un souffle peut être perçu.	<ul style="list-style-type: none"> ■ Ces bruits peuvent être perçus lorsque le réfrigérant circule dans le climatiseur ou lorsque le flux du réfrigérant a été modifié.
Un craquement ou un grincement peut être perçu.	<ul style="list-style-type: none"> ■ Ces bruits peuvent être perçus lorsque les pièces du climatiseur frottent les unes contre les autres en raison de l'expansion et de la contraction qui résultent des variations de température.
La pièce a une odeur désagréable.	<ul style="list-style-type: none"> ■ L'appareil intérieur aspire de l'air qui contient des gaz produits par les murs, les moquettes et les meubles ainsi que des odeurs véhiculées par les vêtements, puis il les expulse à nouveau dans la pièce.
Une buée ou vapeur blanche sort de l'appareil intérieur.	<ul style="list-style-type: none"> ■ Si la température intérieure et l'humidité de l'air sont élevées, cette situation peut se produire en début d'opération. ■ En mode de dégivrage, de l'air froid peut être expulsé et avoir l'apparence de la buée.
De l'eau ou de la vapeur sort de l'appareil extérieur.	<ul style="list-style-type: none"> ■ En mode de refroidissement, de l'eau peut se former et suinter des tuyaux et des raccords froids. ■ En mode de chauffage, de l'eau peut se former et suinter de l'échangeur thermique. ■ En mode de dégivrage, l'eau présente sur l'échangeur thermique s'évapore provoquant ainsi une émission de vapeur d'eau.
Le témoin de fonctionnement n'apparaît pas sur l'écran de la télécommande à fil. (*1)	<ul style="list-style-type: none"> ■ Mettez l'unité sous tension. "Le signe "●" s'affiche sur l'écran de la télécommande à fil.
Le signe "☒" s'affiche sur l'écran de la télécommande à fil. (*1)	<ul style="list-style-type: none"> ■ Lors du contrôle centralisé, le signe "☒" s'affiche sur l'écran de la télécommande à fil, et le fonctionnement du climatiseur ne peut pas être activé ou désactivé à l'aide de la télécommande à fil.
Lorsque le climatiseur est redémarré immédiatement après avoir été éteint, son fonctionnement est bloqué même si la touche "ON/OFF" (Marche/Arrêt) est sollicitée.	<ul style="list-style-type: none"> ■ Patientez trois minutes environ. (Le fonctionnement s'est arrêté pour protéger le climatiseur.)
Le climatiseur fonctionne sans que la touche "ON/OFF" (Marche/Arrêt) soit sollicitée. (*1)	<ul style="list-style-type: none"> ■ La fonction de marche de la minuterie a-t-elle été réglée ? Appuyez sur la touche "ON/OFF" (Marche/Arrêt) pour l'arrêter. ■ Le climatiseur est-il raccordé à une télécommande à fil centralisée ? Consultez les personnes en charge du contrôle du climatiseur. ■ Le signe "☒" s'affiche-t-il sur l'écran de la télécommande à fil ? Consultez les personnes en charge du contrôle du climatiseur. ■ La fonction de recouvrement auto en cas de coupure d'électricité a-t-elle été réglée ? Appuyez sur la touche "ON/OFF" (Marche/Arrêt) pour l'arrêter.
Le climatiseur s'arrête sans que la touche "ON/OFF" (Marche/Arrêt) soit sollicitée. (*1)	<ul style="list-style-type: none"> ■ La fonction d'arrêt de la minuterie a-t-elle été réglée ? Appuyez sur la touche "ON/OFF" (Marche/Arrêt) pour relancer l'opération. ■ Le climatiseur est-il raccordé à une télécommande à fil centralisée ? Consultez les personnes en charge du contrôle du climatiseur. ■ Le signe "☒" s'affiche-t-il sur l'écran de la télécommande à fil ? Consultez les personnes en charge du contrôle du climatiseur.
Le fonctionnement de la minuterie de la télécommande à fil ne peut pas être réglé. (*1)	<ul style="list-style-type: none"> ■ Les paramètres de la minuterie sont-ils invalides ? Si la minuterie peut être réglée, l'indication (WEEKLY), (SIMPLE) ou (AUTO OFF) s'affiche sur l'écran de la télécommande à fil.
Le message "PLEASE WAIT" (VEUILLEZ PATIENTER) s'affiche sur l'écran de la télécommande à fil. (*1)	<ul style="list-style-type: none"> ■ Les paramètres initiaux sont en cours d'exécution. Patientez trois minutes environ.
Un bruit de goutte à goutte ou de moteur qui tourne peut être perçu.	<ul style="list-style-type: none"> ■ Les dispositifs de protection ont fonctionné pour protéger le climatiseur. ■ N'essayez pas de réparer cet appareil vous-même. Mettez l'appareil hors tension immédiatement et consultez votre revendeur. Vous devrez fournir au revendeur le nom du modèle et les informations qui apparaissent sur l'écran de la télécommande.
Le bruit perçu est supérieur aux caractéristiques sonores.	<ul style="list-style-type: none"> ■ A l'arrêt de l'opération de refroidissement, la pompe de vidange se met en marche puis s'arrête. Patientez 3 minutes environ.

6. Guide de dépannage

En cas de problème:	Voici la solution. (L'appareil fonctionne normalement.)												
Rien n'apparaît sur l'écran de la télécommande sans fil, l'écran est flou, ou l'appareil intérieur ne reçoit aucun signal sauf si la télécommande est éteinte.	<p>■ Le niveau sonore du fonctionnement intérieur dépend de l'acoustique de la pièce dans laquelle l'appareil est installé (voir tableau suivant), et sera supérieur aux caractéristiques sonores (mesurées dans une pièce sans écho).</p> <table border="1"> <thead> <tr> <th></th> <th>Pièces présentant une absorption phonique élevée</th> <th>Pièces présentant une absorption phonique normale</th> <th>Pièces présentant une absorption phonique faible</th> </tr> </thead> <tbody> <tr> <td>Exemples de pièce</td> <td>Studio de radio-diffusion, salle de musique, etc.</td> <td>Salle de réception, entrée d'hôtel, etc.</td> <td>Bureau, chambre d'hôtel</td> </tr> <tr> <td>Niveaux sonores</td> <td>3 à 7 dB</td> <td>6 à 10 dB</td> <td>9 à 13 dB</td> </tr> </tbody> </table>		Pièces présentant une absorption phonique élevée	Pièces présentant une absorption phonique normale	Pièces présentant une absorption phonique faible	Exemples de pièce	Studio de radio-diffusion, salle de musique, etc.	Salle de réception, entrée d'hôtel, etc.	Bureau, chambre d'hôtel	Niveaux sonores	3 à 7 dB	6 à 10 dB	9 à 13 dB
	Pièces présentant une absorption phonique élevée	Pièces présentant une absorption phonique normale	Pièces présentant une absorption phonique faible										
Exemples de pièce	Studio de radio-diffusion, salle de musique, etc.	Salle de réception, entrée d'hôtel, etc.	Bureau, chambre d'hôtel										
Niveaux sonores	3 à 7 dB	6 à 10 dB	9 à 13 dB										
Rien ne s'affiche sur l'écran de la télécommande sans fil infrarouge, l'affichage est flou, ou l'unité intérieure ne reçoit les signaux que lorsque la télécommande sans fil infrarouge est à proximité. (*2)	<p>■ Les piles sont faibles. Remplacez les piles et appuyez sur la touche "Reset" (Réinitialiser).</p> <p>■ Si rien n'apparaît suite au remplacement des piles, assurez-vous que les piles sont insérées conformément à la polarité indiquée (+, -).</p>												
Le témoin de fonctionnement situé près du récepteur de la télécommande sans fil infrarouge sur l'appareil intérieur clignote. (*2)	<p>■ La fonction d'auto-diagnostic s'est activée pour protéger le climatiseur.</p> <p>■ Ne tentez pas de réparer cet appareil par vous-même. Mettez-le immédiatement hors tension, puis consultez votre revendeur. Indiquez le nom du modèle à votre revendeur.</p>												

(*1): Uniquement pour la télécommande à fil.

(*2): Uniquement pour la télécommande sans fil infrarouge.

7. Spécifications techniques

Modèle		PLA-A12BA4	PLA-A18BA4	PLA-A24BA4	PLA-A30BA4	PLA-A36BA4	PLA-A42BA4	
Source d'alimentation (Phase, Tension<V>)		Monophasé 208/230,60						
Fréquence	<Hz>	Monophasé 208/230,60						
Moteur du ventilateur	<FLA>	0,22	0,36	0,36	0,51	0,94	1,00	
MCA	<A>	1	1	1	1	2	2	
MOCP	<A>	15	15	15	15	15	15	
Dimensions (Hauteur)	<pouce>	10-3/16 (1-3/8)				11-3/4 (1-3/8)		
Dimensions (Largeur)	<pouce>	33-1/16 (37-3/8)						
Dimensions (Profondeur)	<pouce>	33-1/16 (37-3/8)						
Flux d'air	SEC <CFM>	390-420-460-530	420-490-570-640	420-490-570-640	490-570-640-740	710-810-920-1060	780-880-990-1090	
(Bas-Moyen2-Moyen1-Haut)	HUMIDE <CFM>	350-390-420-490	390-460-530-600	390-460-530-600	460-530-600-710	670-780-880-1030	740-850-950-1060	
Niveau sonore (Bas-Moyen2-Moyen1-Haut)	<dB>	27-28-29-31	28-29-31-32	28-29-31-32	28-30-32-34	32-34-37-40	34-36-39-41	
Poids net	<lbs>	49 (13)		51 (13)		55 (13)		

*1 Le schéma entre () correspond à la « GRILL » (grille).

Contenido

1. Medidas de Seguridad	18	5. Mantenimiento y limpieza	23
2. Nombres de las piezas	18	6. Localización de fallos	24
3. Manejo	20	7. Especificaciones	25
4. Temporizador	23		

1. Medidas de Seguridad

- ▶ Antes de instalar la unidad, asegúrese de haber leído el capítulo de “Medidas de seguridad”.
- ▶ Las “Medidas de seguridad” se abarcan aspectos muy importantes sobre seguridad. Es importante que se cumplan todos.
- ▶ Antes de conectar el sistema, informe al servicio de suministro o pida el permiso para efectuar la conexión.

Símbolos utilizados en el texto

- ⚠ **Atención:**
Describe precauciones que deben tenerse en cuenta para evitar el riesgo de lesiones o muerte del usuario.
- ⚠ **Cuidado:**
Describe las precauciones que se deben tener para evitar daños en la unidad.

Símbolos utilizados en las ilustraciones

⚡ : Indica una pieza que debe estar conectada a tierra.

⚠ Atención:

- Para aplicaciones que no están disponibles para el propósito general.
- La unidad no debe ser instalada por el usuario. Pida a su distribuidor o a una empresa debidamente autorizada que se lo instale. La incorrecta instalación de la unidad puede dar lugar a goteo de agua, descarga eléctrica o fuego.
- No se suba encima ni coloque objetos sobre la unidad.
- No vierta agua sobre la unidad ni la toque con las manos húmedas. Puede producirse una descarga eléctrica.
- No rocíe gases combustibles en las proximidades de la unidad. Puede haber riesgo de incendio.
- No coloque calentadores de gas o cualquier otro aparato de llama abierta expuestos a la corriente de aire descargada por la unidad. Puede dar lugar a una combustión incompleta.
- No extraiga el panel frontal del ventilador de la unidad exterior mientras esté en funcionamiento.

- Cuando note ruidos o vibraciones que no sean normales, pare la unidad, desconecte la fuente de alimentación y póngase en contacto con su proveedor.
- No inserte nunca dedos, palos, etc. en las tomas o salidas de aire.
- Si detecta olores raros pare la unidad, desconecte el interruptor de red y consulte con su distribuidor. De lo contrario puede haber una rotura, una descarga eléctrica o fuego.
- Este aparato de aire acondicionado NO debe ser utilizado por niños ni por personas inválidas sin el control de una persona adulta.
- Los niños pequeños deben estar vigilados por personas adultas para impedir que jueguen con el equipo de aire acondicionado.
- Si se producen fugas de gas refrigerante, pare la unidad, ventile bien la habitación y avise a su proveedor.

⚠ Cuidado:

- No utilice objetos puntiagudos para apretar los botones ya que podrá dañar el controlador remoto.
- No bloquee ni cubra nunca las tomas y salidas de las unidades interior y exterior.

Eliminación de la unidad

Cuando deba eliminar la unidad, consulte con su distribuidor.

2. Nombres de las piezas

■ Unidad interior

	PLA-A-BA4
Pasos del ventilador	4 pasos
Deflector	Automático oscilante
Rejilla	—
Filtro	Larga duración
Indicación de limpieza de filtro	2.500 horas

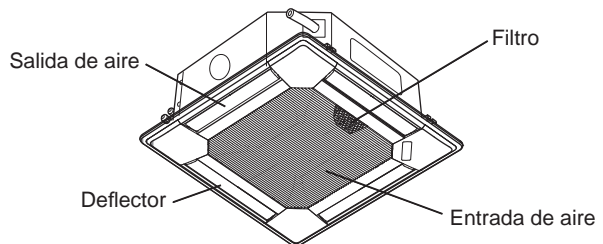

2. Nombres de las piezas

■ Controlador remoto (piezas opcionales)

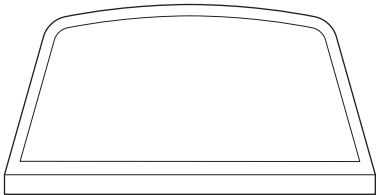
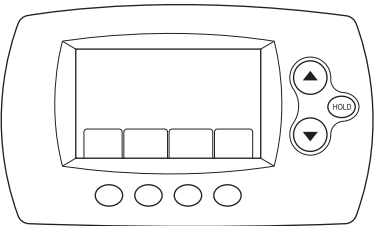
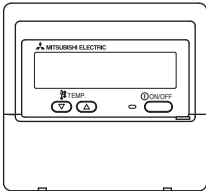
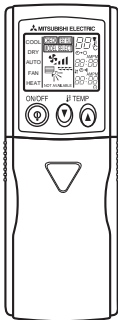
Interfaz de radiofrecuencia	Controlador remoto cableado	Controlador remoto inalámbrico por infrarrojos
		
Termostato de radiofrecuencia		
		

Nota: (sólo para el controlador remoto inalámbrico por infrarrojos)

- Si utiliza un controlador remoto inalámbrico por infrarrojos, apunte con él hacia el receptor de la unidad interior.
- Si el controlador remoto inalámbrico por infrarrojos se utiliza dentro de un periodo de dos minutos después de haber encendido la unidad interior, la unidad interior puede pitar dos veces al estar realizando la comprobación automática inicial.
- La unidad interior pita para confirmar que ha recibido la señal transmitida desde el controlador remoto inalámbrico por infrarrojos.
- Si la luz de funcionamiento situada cerca del receptor de la unidad interior parpadea, será necesario inspeccionar la unidad. Para el servicio técnico, consulte a su distribuidor.
- Trate el controlador remoto inalámbrico por infrarrojos con cuidado. Procure que no caiga ni que sufra golpes fuertes. Además, no lo moje ni lo deje en una ubicación con mucha humedad.
- Para no extraviar el controlador remoto inalámbrico por infrarrojos, instale el soporte incluido con el controlador remoto inalámbrico por infrarrojos en una pared y asegúrese de colocarlo siempre en el soporte tras su uso.

■ Unidad exterior

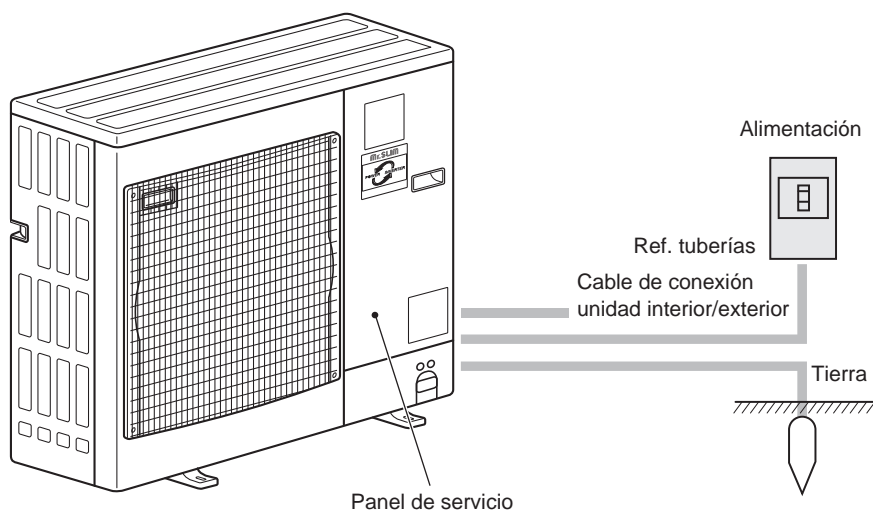

3. Manejo

■ Para obtener información sobre el método de funcionamiento, consulte el manual de instrucciones suministrado con cada controlador remoto.

3.1. Encendido y apagado

Nota:

Aunque pulse una vez más el botón de encendido ON/OFF inmediatamente después de apagar el aparato, el acondicionador de aire no se pondrá en **marcha hasta pasados tres minutos. Esto tiene como fin evitar daños en los componentes internos.**

3.2. Selección del modo de funcionamiento

Están disponibles los modos de Refrigeración/Secado/Ventilador/Calefacción/Automático (refrigeración/calefacción)/Ventilación.

Nota:

- Los modos de Calefacción y Automático no están disponibles en las unidades de refrigeración exclusivamente.
- Modo de Ventilación: sólo indicado si se cumple lo siguiente. Se utiliza el controlador remoto cableado y la combinación LOSS-NAY está conectada.

Información sobre los equipos de aire acondicionado multisistema (Unidad exterior: serie MXZ)

- ▶ Losequipos de aire acondicionado multisistema (unidad exterior de la serie MXZ) permiten conectar dos o más unidades interiores a una sola unidad exterior. Estas unidades interiores (dos o más) podrán funcionar simultáneamente, dependiendo de la capacidad del equipo.
- Si intenta poner en funcionamiento de manera simultánea dos o más unidades interiores conectadas a una sola unidad exterior, una para la refrigeración y otra para la calefacción, el equipo selecciona el modo de funcionamiento de la unidad interior que ha de funcionar en primer término. El resto de unidades interiores que tengan que ponerse en funcionamiento posteriormente no pueden activarse y mostrarán un estado de funcionamiento que parpadeará. En este caso, seleccione el mismo modo de funcionamiento en todas las unidades interiores.
- Puede darse el caso de que la unidad interior, que esté funcionando en modo (AUTO), no pueda cambiar entre los modos (FRÍO CALOR) y quede en estado de espera.
- Si la unidad interior empieza a funcionar al mismo tiempo que la unidad exterior está eliminando la escarcha, tardará unos minutos (Máx. 15 minutos aproximadamente) en generar aire caliente.
- En el modo de calefacción, aunque la unidad interior no esté en funcionamiento, es posible que dicha unidad se caliente o se oiga el ruido del refrigerante, pero esto no supone ninguna anomalía. Lo que sucede es que el refrigerante circula continuamente dentro de la unidad interior.

● Funcionamiento automático

■ De acuerdo con la temperatura ajustada, el funcionamiento de refrigeración comenzará si la temperatura de la sala es demasiado alta. El modo de calefacción comenzará si la temperatura de la sala es demasiado baja.

■ Durante el funcionamiento automático, si la temperatura de la sala cambia y permanece 2 °C, 4 °F o más por encima de la temperatura ajustada durante 15 minutos, el acondicionador de aire cambiará a modo de refrigeración. Asimismo, si la temperatura permanece 2 °C, 4 °F o más por debajo de la temperatura ajustada durante 15 minutos, el acondicionador de aire cambiará a modo de calefacción.

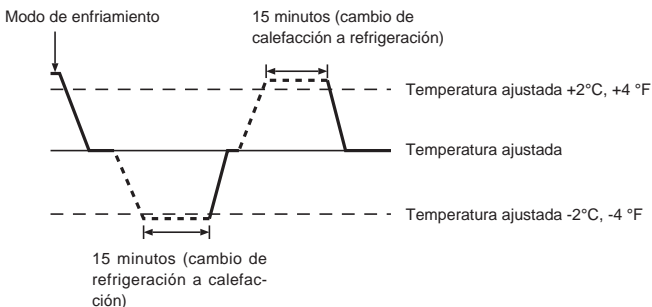

3.3. Ajuste de la velocidad del ventilador

Nota:

- El número de velocidades del ventilador disponibles depende del tipo de unidad conectada.
- En los siguientes casos, la velocidad real del ventilador generada por la unidad diferirá de la velocidad mostrada en la pantalla del mando a distancia.
 1. Cuando la unidad se halla en los estados "CALENTANDO" o "DESCONGELACIÓN".
 2. Cuando la temperatura del intercambiador de calor es baja en modo de calefacción (por ejemplo, inmediatamente después de que se active el modo de calefacción).
 3. En modo HEAT, cuando la temperatura ambiente de la habitación es superior al valor de configuración de la temperatura.
 4. Cuando la unidad esté en modo DRY.

3.4. Ajuste de la dirección del flujo de aire

Nota:

- Durante la operación de oscilación, la indicación de dirección en la pantalla **no cambia al mismo tiempo que los deflectores direccionales de la unidad.**
- Las direcciones disponibles dependen del tipo de unidad conectada.
- En los siguientes casos, la dirección real del aire diferirá de la dirección indicada en la pantalla del mando a distancia.
 1. Cuando la unidad se halla en los estados "CALENTANDO" o "DESCONGELACIÓN".
 2. Inmediatamente después de iniciar el modo calentador (durante la espera para la realización del cambio).
 3. En modo calentador, cuando la temperatura ambiente de la sala sea superior a la configuración de la temperatura.

<Para ajustar el aire en dirección Arriba/Abajo de forma fija (solo controlador remoto cableado)>

Nota:

- Según la unidad exterior que se vaya a conectar, esta función no puede ajustarse.
- Para PLA-A-BA4, los siguientes procedimientos sólo permiten fijar la salida particular en una dirección concreta. Una vez fijada, la salida ajustada se fija únicamente cada vez que se enciende el acondicionador de aire. (El resto de salidas siguen la dirección del aire ARRIBA/ABAJO ajustada en el controlador remoto cableado).

■ Definición de términos

- "Nº dirección refrigerante" y "unidad nº" son los números asignados al acondicionador de aire.
- "Salida nº" es el número asignado a cada salida del acondicionador de aire. (véase lado derecho)
- "Dirección del aire Arriba/Abajo" es la dirección (ángulo) que se ha de fijar.

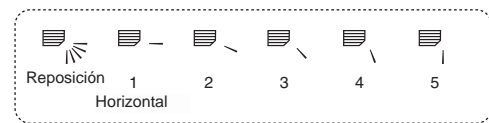

Circulación de aire horizontal



Ajuste del controlador remoto cableado

En esta salida, la dirección del flujo de aire está controlada por el ajuste correspondiente del controlador remoto cableado.

Fijación

En esta salida, la circulación del aire está fijada en una dirección concreta.

※ Si tiene frío debido a que el aire le da directamente, la circulación de éste puede fijarse en posición horizontal para que no ocurra esto.

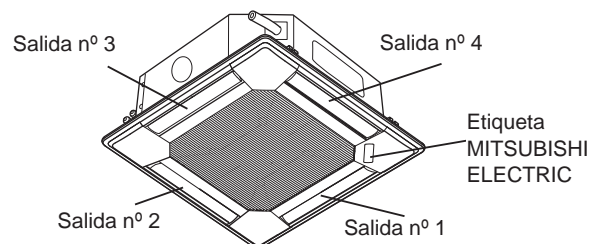

Nota: "0" significa todas las salidas.

3. Manejo

Botones de manejo (en el modo de circulación del aire en dirección fija)

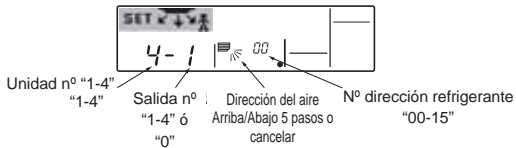
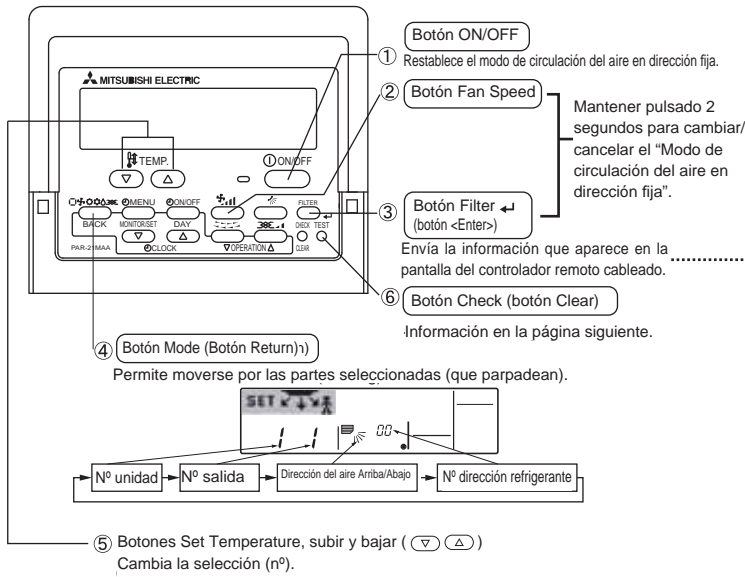

■ Pulsar el botón cuando el nº de dirección del refrigerante, el nº de unidad o el nº de salida parpadea...

Sólo el acondicionador de aire con el número que aparece en el controlador remoto cableado y su salida se establecen en el ajuste 5. (Las otras salidas quedan cerradas). Se utiliza para identificar el acondicionador de aire y la salida que se han de fijar.

■ Pulsar el botón cuando el indicador de dirección del aire Arriba/Abajo parpadea

Atención

Sólo el acondicionador de aire con el número que aparece en el controlador remoto cableado y su salida se fijan cuando "dirección de aire arriba/abajo" está parpadeando. Ello se utiliza solamente para determinar la dirección de forma concluyente. Atención: tenga cuidado de no ajustar el acondicionador de aire equivocado.

< Proceso de ajuste >

[1] Para apagar el acondicionador de aire y cambiar el controlador remoto cableado a "Modo de dirección de flujo de aire fija"

1. Pulse el botón ON/OFF ① para apagar el acondicionador de aire.
2. Mantenga pulsados el botón Fan Speed ② y el botón Filter ← ③ durante más de 2 segundos; el modo de circulación del aire en dirección fija aparece al cabo de unos instantes.

Pantalla "Modo de circulación del aire en dirección fija"



※ Después de fijarse el "Modo de circulación del aire en dirección fija", el aire sale hacia abajo

[2] Para seleccionar e identificar la salida que se ha de ajustar

1. Pulse el botón Set Temperature ⑤ para cambiar el nº de salida cuando ésta parpadee. Seleccione el nº de salida que se ha de ajustar.

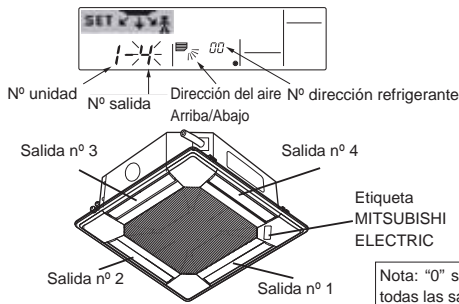

2. Pulse el botón Filter ← ③ para enviar la información del controlador remoto cableado.

3. Espere 15 segundos. ¿Cómo funciona el acondicionador de aire?

→El aire sale hacia abajo solo por la salida seleccionada.

→ Vaya al paso [3].

→El aire sale hacia abajo por una salida incorrecta.

→ Repita el paso 1 para volver a ajustar.

→Todas las salidas están cerradas.

→ Los números del acondicionador de aire (nº dirección refrigerante, nº unidad) están equivocados. Véase Cómo encontrar el nº del acondicionador de aire.

[3] Para fijar la dirección del aire

1. Pulse el botón Mode (botón Return) ④ para que parpadee el indicador de dirección del aire Arriba/Abajo.

2. Pulse el botón Set Temperature ⑤ hasta que esté seleccionada la dirección que se ha de ajustar.

3. Pulse el botón Filter ← ③ para enviar la información del controlador remoto cableado al acondicionador de aire.

4. Espere 15 segundos. ¿Cómo funciona el acondicionador de aire?

→El aire sale en la dirección seleccionada.

→ El ajuste ha finalizado (vaya al paso [4]).

→El aire sale en la dirección equivocada.

→ Repita el paso 2 para volver a ajustar.

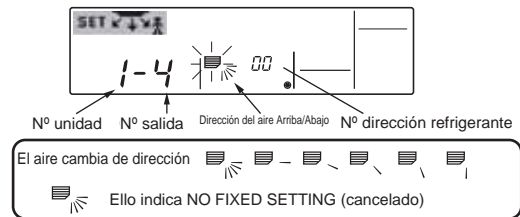

[4] Para cancelar el "Modo de circulación del aire en dirección fija"

1. Pulse el botón ON/OFF ① para cancelar el "Modo de circulación del aire en dirección fija".

También puede cancelarlo manteniendo pulsados los botones Fan Speed ② y Filter ← ③ durante más de 2 segundos simultáneamente.

2. No utilice el controlador remoto cableado durante los 30 segundos siguientes a la cancelación del "Modo de circulación del aire en dirección fija". Aunque lo utilice, no aceptará los comandos.

3. Manejo

■ Cómo encontrar el nº del acondicionador de aire

Cada acondicionador de aire tiene un nº de dirección del refrigerante y un nº de unidad propios (ejemplo abajo). Para encontrar el nº de acondicionador de aire que se ha de ajustar, véanse los procedimientos más abajo. El nº del acondicionador de aire se localiza por la dirección de la circulación del aire cambiando el nº de unidad de forma sucesiva.

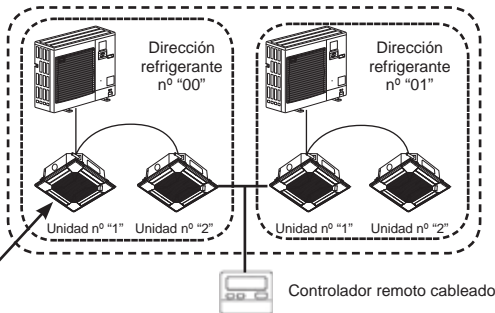

Para este acondicionador de aire, el acondicionador de aire nº 1 corresponde a la "unidad nº 1" de la dirección de refrigerante "0".

En primer lugar, comprobar la dirección de refrigerante 00.

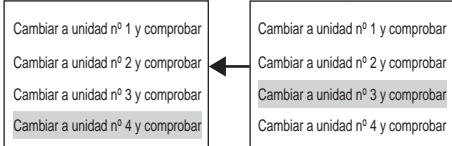
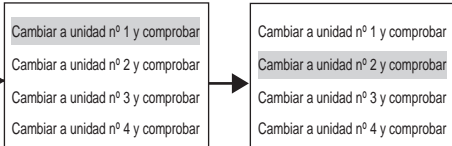

Si en la pantalla aparece "Err", ello significa que la dirección de refrigerante no tiene más "nº unidad".

Pase al siguiente "nº dirección refrigerante" (refrigerante nº "00"~máx. Nº "15")

<Procedimiento para encontrar el nº del acondicionador de aire>

[1] Para comprobar el nº de dirección del refrigerante y el nº de unidad

1. Pulse el botón Mode (botón Return) ④ hasta que parpadee el nº de unidad o de refrigerante. Ajuste el nº de dirección del refrigerante a "00" y el nº de unidad a "1" con el botón Set Temperature ⑤.

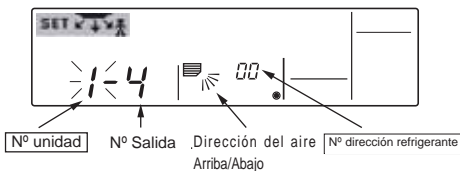

2. Pulse el botón Filter ③ para enviar la información del controlador remoto cableado.
3. Espere 15 segundos. ¿Cómo funciona el acondicionador de aire?
 - El aire solo sale hacia abajo por la salida indicada en el controlador remoto cableado.
 - Solo el aire de la salida cuyo número aparece en la pantalla del controlador remoto cableado sale hacia abajo.
 - Todas las salidas están cerradas.
 - Vaya al paso [2].

[2] Para comprobar cambiando el nº de unidad sucesivamente (el nº máximo de unidad es 4)

1. Pulse el botón Mode (botón Return) ④ hasta que parpadee el nº de unidad.

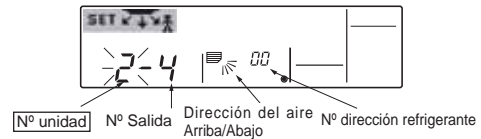

- Ajuste el siguiente nº de unidad con el botón Set Temperature ⑤ (permanece la dirección de refrigerante nº 00).
2. Pulse el botón Filter ③ para transmitir la información del controlador remoto cableado.
 3. Espere 15 segundos. ¿Cómo funciona el acondicionador de aire?
 - El aire sale hacia abajo sólo por la salida indicada en el controlador remoto cableado.
 - El número indicado en el controlador remoto cableado es el del acondicionador de aire (comprobación terminada).
 - Todas las salidas están cerradas.
 - Repita el paso [1] y efectúe la comprobación. (si comprueba todos los números hasta el 4 sin encontrarlo, vaya al paso [3]).
 - Aparece "Err" en la pantalla del controlador remoto cableado.
 - La dirección de refrigerante no dispone de más nº de unidad (vaya al paso [3]).

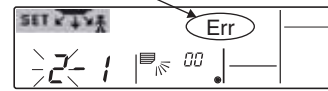

[3] Para comprobar el nº de unidad del siguiente nº de dirección del refrigerante (el nº máximo de dirección del refrigerante es 15)

1. Pulse el botón Mode (botón Return) ④ hasta que parpadee el nº de dirección del refrigerante. Ajuste el nº de dirección del refrigerante con el botón Set Temperature ⑤.
 - * Al cambiar la dirección del refrigerante, el nº de unidad y el nº de salida vuelve a la pantalla inicial.
2. Regrese a [2] y compruebe de nuevo el nº de unidad de la unidad nº 1 en orden.



Para borrar el ajuste fijo

Para borrar el ajuste fijo (restablecer el ajuste predeterminado), mantenga pulsado el botón Check (botón Clear) ⑥ durante más de 3 segundos en el modo de circulación del aire en dirección fija. La pantalla del controlador remoto cableado parpadea y la información ajustada se borra.

Nota:

Esta operación solo borra la información del ajuste fijado para todos los acondicionadores de aire conectados al controlador remoto cableado.

3.5. Ventilación

► Para combinación LOSSNAY

- Están disponibles los siguientes 2 modelos de funcionamiento.
 - Ponga en funcionamiento el ventilador y la unidad interior simultáneamente.
 - Ponga en funcionamiento del ventilador de manera independiente.

Nota: (para el controlador remoto inalámbrico por infrarrojos y el termostato de radiofrecuencia

- El funcionamiento independiente del ventilador no está disponible.
- No aparece ninguna indicación en el controlador remoto.

4. Temporizador

- Las funciones del temporizador son distintas en cada controlador remoto.
- Para obtener información sobre el manejo del controlador remoto, consulte el manual de instrucciones correspondiente incluido con cada controlador remoto.

5. Mantenimiento y limpieza

- La siguiente indicación advierte de que es necesario limpiar el filtro.
 - Controlador remoto cableado: "FILTER" (FILTRO)
 - Termostato de radiofrecuencia: "Clean Filter" (Limpiar filtro)
 - Encargue la limpieza del filtro a personal autorizado.
- Al restablecer la pantalla "FILTER" (FILTRO) o "Clean Filter" (Limpiar filtro).
Para restablecer la indicación, consulte el manual de instrucciones de cada controlador remoto.

Nota:

- Cuando se controlan dos o más tipos diferentes de unidad interior, el periodo de limpieza difiere con el tipo de filtro. Cuando llega el momento de limpiar la unidad principal, aparece "FILTER" (Filtro). Cuando se apague el indicador del filtro, el tiempo acumulado se reajustará. (Sólo para el controlador remoto cableado)
- "FILTER" (FILTRO) o "Clean Filter" (Limpiar filtro) indica el periodo de limpieza en que se usó el acondicionador de aire bajo las condiciones generales de aire interior por tiempo. Ya que el grado de suciedad depende de las condiciones ambientales, limpie el filtro de acuerdo con las circunstancias.
- El periodo acumulado de limpieza del filtro difiere según el modelo.
- Esta indicación no está disponible para el controlador remoto inalámbrico por infrarrojos.

► Limpieza de los filtros

- Limpie los filtros con ayuda de una aspiradora. Si no tiene aspiradora, golpee suavemente los filtros contra un objeto sólido para desprender el polvo y la suciedad.
- Si los filtros están especialmente sucios, lívelos con agua tibia. Tenga cuidado de aclarar bien cualquier resto de detergente y deje que los filtros se sequen completamente antes de volver a ponerlos en la unidad.

⚠ Cuidado:

- No seque los filtros colocándolos al sol o con una fuente de calor como el de una estufa eléctrica; podrían deformarse.
- No lave los filtros en agua caliente (más de 50°C, 122°C) ya que se deformarían.
- Cerciérese de que los filtros están siempre instalados. El funcionamiento de la unidad sin filtros puede provocar un mal funcionamiento.

⚠ Cuidado:

- Antes de empezar la limpieza, apague la fuente de alimentación.
- Las unidades interiores están equipadas con un filtro que elimina el polvo del aire aspirado. Limpie el filtro usando los métodos indicados en las ilustraciones siguientes.

► Retirada del filtro



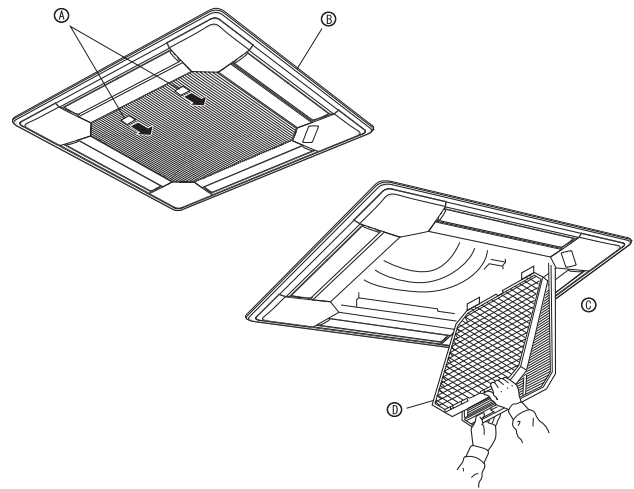

⚠ Cuidado:

- Al retirar el filtro, tenga cuidado de protegerse los ojos del polvo. Asimismo, si para hacerlo tiene que subirse a un taburete, tenga cuidado de no caerse.
- Una vez retirado el filtro, no toque las partes metálicas que hay en la unidad interior, ya que puede causarle heridas.



- ① Tire del pomo de la rejilla de admisión en la dirección indicada por la flecha y la rejilla se abrirá.
 - ② Abra la rejilla de admisión.
 - ③ Suelte la perilla del borde central de la rejilla de admisión y tire del filtro hacia delante para extraerlo.
- Ⓐ Perilla Ⓑ Rejilla Ⓒ Rejilla de admisión Ⓓ Filtro

6. Localización de fallos

¿Problemas?	Aquí tiene la solución. (La unidad funciona normalmente).
El acondicionador de aire no calienta o refrigera bien.	<ul style="list-style-type: none"> ■ Limpie el filtro (el flujo de aire se reduce cuando el filtro está sucio o atascado). ■ Compruebe el ajuste de temperatura y modifique la temperatura ajustada. ■ Asegúrese de que hay espacio suficiente alrededor de la unidad exterior. ¿Está bloqueada la entrada o la salida de aire de la unidad interior? ■ ¿Ha dejado abierta una puerta o ventana?
Cuando comienza el modo de calefacción, al principio no sale aire caliente de la unidad interior.	<ul style="list-style-type: none"> ■ El aire caliente no empieza a salir hasta que la unidad interior se ha calentado lo suficiente.
Durante el modo de calefacción, el acondicionador de aire se detiene antes de alcanzar la temperatura ajustada para la habitación.	<ul style="list-style-type: none"> ■ Cuando la temperatura exterior es baja y la humedad es alta, puede formarse escarcha en la unidad exterior. Si esto sucede, la unidad exterior iniciará la operación de descongelación. Una vez transcurridos unos 10 minutos, se reanudará el funcionamiento normal.
La dirección del aire cambia durante el funcionamiento o no es posible cambiar la dirección del flujo de aire.	<ul style="list-style-type: none"> ■ Durante el modo de refrigeración, los deflectores se mueven automáticamente a la posición horizontal (inferior) tras 1 hora cuando se ha seleccionado la dirección de flujo de aire inferior (horizontal). De esta forma se evita que se acumule agua y caiga desde los deflectores. ■ Durante el modo de calefacción, los deflectores se mueven automáticamente a la posición de flujo de aire horizontal si la temperatura del flujo de aire es baja o durante el modo de descongelación.
Cuando cambia la dirección del flujo de aire, los deflectores siempre se mueven arriba y abajo antes de detenerse en la posición ajustada.	<ul style="list-style-type: none"> ■ Cuando cambia la dirección del flujo de aire, los deflectores se mueven a la posición ajustada tras haber detectado la posición base.
Se oye un sonido de agua fluyendo o, en ocasiones, una especie de silbido.	<ul style="list-style-type: none"> ■ Estos sonidos se pueden oír cuando el refrigerante fluye por el acondicionador de aire o cuando cambia el flujo del refrigerante.
Se oye un traqueteo o un chirrido.	<ul style="list-style-type: none"> ■ Estos ruidos se oyen cuando las piezas rozan entre sí debido a la expansión y contracción provocadas por los cambios de temperatura.
Hay un olor desagradable en la sala.	<ul style="list-style-type: none"> ■ La unidad interior recoge aire que contiene gases producidos por las paredes, moquetas y muebles, así como olores atrapados en las ropas y después lo devuelve a la sala.
La unidad interior expulsa un vaho o humo blanco.	<ul style="list-style-type: none"> ■ Si la temperatura y la humedad de la unidad interior son altas, esto puede suceder inmediatamente tras encender el acondicionador de aire. ■ Durante el modo de descongelación, el aire frío puede salir hacia abajo con la apariencia de vaho.
La unidad exterior expulsa agua o vapor.	<ul style="list-style-type: none"> ■ Durante el modo de refrigeración, puede acumularse agua y gotear de las tuberías y juntas de refrigeración. ■ Durante el modo de calefacción, puede acumularse agua y gotear del intercambiador de calor. ■ Durante el modo de descongelación, el agua del intercambiador de calor se evapora, por lo que se emite vapor de agua.
El indicador de funcionamiento no aparece en la pantalla del controlador remoto cableado. (*1)	<ul style="list-style-type: none"> ■ Encienda el interruptor de alimentación. "Ⓞ" aparecerá en la pantalla del controlador remoto cableado.
 aparece en la pantalla del controlador remoto cableado. (*1)	<ul style="list-style-type: none"> ■ Durante el control central,  aparece en la pantalla del controlador remoto cableado. El funcionamiento del acondicionador de aire no se puede iniciar ni detener con el controlador remoto cableado.
Al reiniciar el acondicionador de aire poco después de apagarlo, no funciona al pulsar el botón ON/OFF (ENCENDIDO/APAGADO).	<ul style="list-style-type: none"> ■ Espere unos tres minutos. (El funcionamiento se ha detenido para proteger el acondicionador de aire).
El acondicionador de aire funciona sin haber pulsado el botón ON/OFF (ENCENDIDO/APAGADO). (*1)	<ul style="list-style-type: none"> ■ ¿Está ajustado el temporizador de encendido? Pulse el botón ON/OFF (ENCENDIDO/APAGADO) para detener el funcionamiento. ■ ¿Está el acondicionador de aire conectado a un controlador remoto cableado central? Póngase en contacto con la persona encargada de controlar el acondicionador de aire. ■ ¿Aparece  en la pantalla del controlador remoto cableado? Póngase en contacto con la persona encargada de controlar el acondicionador de aire. ■ ¿Se ha ajustado la función de auto-recuperación para caídas de tensión? Pulse el botón ON/OFF (ENCENDIDO/APAGADO) para detener el funcionamiento.
El acondicionador de aire se detiene sin haber pulsado el botón ON/OFF (ENCENDIDO/APAGADO). (*1)	<ul style="list-style-type: none"> ■ ¿Está ajustado el temporizador de apagado? Pulse el botón ON/OFF (ENCENDIDO/APAGADO) para reiniciar el funcionamiento. ■ ¿Está el acondicionador de aire conectado a un controlador remoto cableado central? Póngase en contacto con la persona encargada de controlar el acondicionador de aire. ■ ¿Aparece  en la pantalla del controlador remoto cableado? Póngase en contacto con la persona encargada de controlar el acondicionador de aire.
No es posible ajustar el funcionamiento del temporizador del controlador remoto cableado. (*1)	<ul style="list-style-type: none"> ■ ¿Los ajustes del temporizador no son válidos? Si el temporizador se puede ajustar, en la pantalla del controlador remoto cableado aparecerá (WEEKLY), (SIMPLE) o (AUTO OFF).
En la pantalla del controlador remoto cableado aparece "PLEASE WAIT" (POR FAVOR ESPERE).(*1)	<ul style="list-style-type: none"> ■ Se han realizado los ajustes iniciales. Espere unos 3 minutos.
En la pantalla del controlador remoto aparece un código de error.	<ul style="list-style-type: none"> ■ Los dispositivos de protección se han activado para proteger el acondicionador de aire. ■ No intente reparar el equipo usted mismo. Apague inmediatamente el acondicionador de aire y póngase en contacto con su distribuidor. Asegúrese de indicar al distribuidor el nombre del modelo y la información que aparecía en la pantalla del controlador remoto.

6. Localización de fallos

En cas de problème:	Voici la solution. (L'appareil fonctionne normalement.)												
Se oye un ruido de drenaje de agua o rotación de motor.	<ul style="list-style-type: none"> ■ Cuando se detiene el funcionamiento de refrigeración, la bomba de drenaje se activa y luego se detiene. Espere unos 3 minutos. 												
El ruido es mayor de lo indicado en las especificaciones.	<ul style="list-style-type: none"> ■ El nivel de ruido del funcionamiento interior depende de la acústica de la sala en cuestión tal y como se indica en la siguiente tabla, por lo que puede ser superior a los valores de las especificaciones, que se midieron en salas sin eco. <table border="1"> <thead> <tr> <th></th> <th>Salas de alta absorción del sonido</th> <th>Salas normales</th> <th>Salas de baja absorción del sonido</th> </tr> </thead> <tbody> <tr> <td>Ejemplos de lugares</td> <td>Estudio de radiotransmisión, salas de mezclas, etc.</td> <td>Sala de recepción, hall de un hotel, etc.</td> <td>Oficina, habitación de hotel</td> </tr> <tr> <td>Niveles de ruido</td> <td>3 a 7 dB</td> <td>6 a 10 dB</td> <td>9 a 13 dB</td> </tr> </tbody> </table>		Salas de alta absorción del sonido	Salas normales	Salas de baja absorción del sonido	Ejemplos de lugares	Estudio de radiotransmisión, salas de mezclas, etc.	Sala de recepción, hall de un hotel, etc.	Oficina, habitación de hotel	Niveles de ruido	3 a 7 dB	6 a 10 dB	9 a 13 dB
	Salas de alta absorción del sonido	Salas normales	Salas de baja absorción del sonido										
Ejemplos de lugares	Estudio de radiotransmisión, salas de mezclas, etc.	Sala de recepción, hall de un hotel, etc.	Oficina, habitación de hotel										
Niveles de ruido	3 a 7 dB	6 a 10 dB	9 a 13 dB										
No aparece nada en la pantalla del controlador remoto inalámbrico por infrarrojos, las indicaciones apenas se ven o la unidad interior no recibe las señales a menos que el controlador remoto inalámbrico por infrarrojos esté muy cerca. (*2)	<ul style="list-style-type: none"> ■ Las pilas apenas tienen carga. Sustitúyelas y pulse el botón Reset (Restablecimiento). ■ Si la situación no cambia al sustituir las pilas, asegúrese de que están colocadas con la polaridad correcta (+, -). 												
La luz de funcionamiento situada junto al receptor del controlador remoto inalámbrico por infrarrojos de la unidad interior está parpadeando. (*2)	<ul style="list-style-type: none"> ■ La función de autodiagnóstico se ha activado para proteger el acondicionador de aire. ■ No intente reparar el equipo usted mismo. Apague inmediatamente el acondicionador de aire y póngase en contacto con su distribuidor. Asegúrese de indicar al distribuidor el nombre del modelo. 												

1. S lo para el controlador remoto cableado

2. S lo para el controlador remoto inalámbrico por infrarrojos.

7. Especificaciones

Modelo		PLA-A12BA4	PLA-A18BA4	PLA-A24BA4	PLA-A30BA4	PLA-A36BA4	PLA-A42BA4	
Fuente de alimentación (fase, tensión<V>)		Monofase 208/230,60						
Frecuencia	<Hz>	Monofase 208/230,60						
Motor del ventilador	<FLA>	0,22	0,36	0,36	0,51	0,94	1,00	
MCA	<A>	1	1	1	1	2	2	
MOCP	<A>	15	15	15	15	15	15	
Dimensión (Altura)	<pulgadas>	10-3/16 (1-3/8)				11-3/4 (1-3/8)		
Dimensión (Anchura)	<pulgadas>	33-1/16 (37-3/8)						
Dimensión (Profundidad)	<pulgadas>	33-1/16 (37-3/8)						
Caudal de aire	SECO <CFM>	390-420-460-530	420-490-570-640	420-490-570-640	490-570-640-740	710-810-920-1060	780-880-990-1090	
(bajo-medio2-medio1-alto)	HÚMEDO <CFM>	350-390-420-490	390-460-530-600	390-460-530-600	460-530-600-710	670-780-880-1030	740-850-950-1060	
Nivel de ruido (bajo-medio2-medio1-alto)	<dB>	27-28-29-31	28-29-31-32	28-29-31-32	28-30-32-34	32-34-37-40	34-36-39-41	
Peso neto	<lbs>	49 (13)		51 (13)		55 (13)		

*1 La figura entre paréntesis () hace referencia a las REJILLAS.

This product is designed and intended for use in the residential,
commercial and light-industrial environment.

Please be sure to put the contact address/telephone number on
this manual before handing it to the customer.