



CONTEMPORARY  
ANTIQUE  
TUSCAN  
MODERN

# Instant Hot Water Dispenser Owner's Manual

SST-FLTR

## Installation, Care & Use

Instalación, cuidado y uso

Installation, soin et utilisation



The Emerson logo is a trademark and service mark of Emerson Electric Co.

InSinkErator may make improvements and/or changes in the specifications at any time, in its sole discretion, without notice or obligation and further reserves the right to change or discontinue models.

© 2011 InSinkErator, a division of Emerson Electric Co. All Rights Reserved.

GN/HC100  
GN/HC2200  
GN/HC2215  
H/HC3300



1.800.558.5700  
www.insinkerator.com



Printed in USA



We are delighted that you have chosen the InSinkErator® Instant Hot Water Dispenser to be a part of your home. This unique appliance will save you time and effort in the kitchen, and you'll enjoy discovering new uses for it each day. That's exactly why millions of people are now using an InSinkErator Instant Hot Water Dispenser.

We are confident that by following our step-by-step instructions, you'll soon be enjoying the convenience of instant hot water.

## WHAT YOU SHOULD KNOW BEFORE YOU BEGIN

- For your satisfaction and safety, read all instructions, cautions and warnings before installing or using this instant hot water dispenser.
- This particular unit is not intended for commercial use.
- Make sure that all electrical wiring and connections conform to local codes.
- A standard 115-volt grounded electrical outlet is required under the sink for the dispenser's electrical power.
- The wall outlet powering your dispenser must have power supplied to it continuously.
- This outlet must be fused and should not be controlled by the same wall switch that operates the disposer, unless you have a SinkTop Switch™ from InSinkErator®.
- It is recommended that a dedicated control valve be installed on the cold water line supplying water to this system.
- If you suspect elevated levels of chlorine in your water, or your water has a rusty appearance before the installation of this unit, it is recommended to use our water filtration system.  
This product contains stainless steel. The manufacturer cannot guarantee against rusty water because of the number of factors that are involved beyond the manufacturer's control. However, the sudden appearance of rusty water discharged from the hot water dispenser may indicate the need for service or replacement of this product.
- The use of a water filter should NOT result in the water pressure to drop below 30 psi (207kPa). If it does, this will prevent your unit from operating properly.
- Moving parts inside the tank causing a rattling noise is normal.

## WHAT YOU NEED TO GET STARTED

### Equipment Required:

- Drill
- T-fitting
- Dedicated control valve
- Adjustable wrench

### Equipment You May Need:

- Anchors for drywall
- Basin wrench
- Hole saw
- Hole punch

If you intend to use the sprayer hole in your sink for your dispenser, you may need a basin wrench and a 1/8" plug or a 1/4" cap (**not supplied**) for the faucet spray hose line. **See Step 1-B.**

If you need to cut a mounting hole in your stainless steel sink, you may need a 1 1/8" - 1 1/2" hole saw made for cutting stainless steel or a hole punch. Consult a professional if you are drilling into a surface other than stainless steel.

Identify the model of your instant hot water dispenser and record it here: \_\_\_\_\_

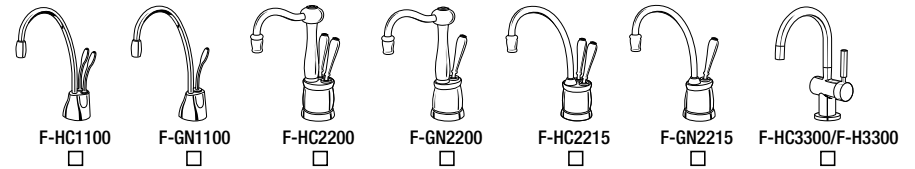

## HOW TO USE THIS INSTRUCTION MANUAL

These instructions are separated into main sections, indicated by numbers, and subsections, indicated by capital letters. The manual is setup this way to allow you to take a break at any point after completing a section or subsection without affecting the installation process.

What you'll see in the instruction manual:

### INSTALLING THE FAUCET

**A**

**CAUTION**

**Property Damage:** Do not pinch or break copper tubing. Do not distort the last 1 inch of tubing.

- Unpack dispenser components.
- On a firm, flat surface, carefully straighten the copper tubing.

- 1** Provides a step-by-step narrative describing the installation step, with check boxes that can be marked as you progress through the installation.
- 2** Contains simple illustrations that provide visual instruction to support the narrative.
- 3** CAUTIONS and WARNINGS that will require your attention during the step.

**⚠ WARNING** A potentially hazardous situation, which, if not avoided, could result in death or serious injury.

**⚠ CAUTION** A potentially hazardous situation, which, if not avoided, may result in minor or moderate injury.

## OVERVIEW OF A COMPLETED SETUP

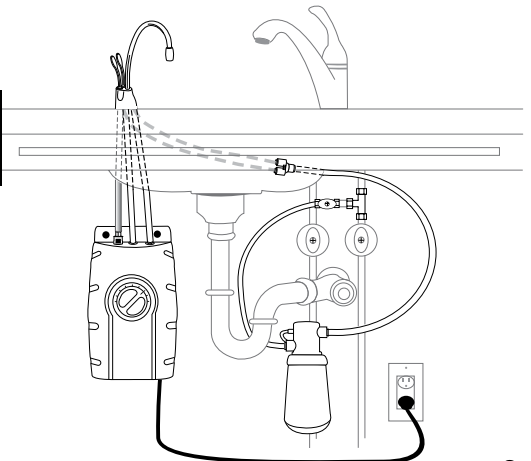

# COMPONENTS IN THIS PACKAGE



F-HC3300  
F-H3300

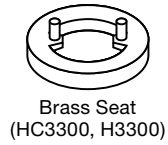

Brass Seat  
(HC3300, H3300)



F-HC2200



F-GN2200



Rubber O-Ring



Hex Nut



F-HC2215



F-GN2215



Semi-circular  
Mounting Plate

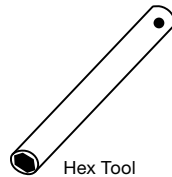

Hex Tool

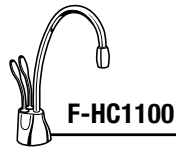

F-HC1100



F-GN1100

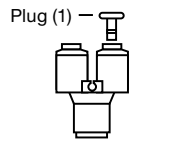

Y-Quick Connector

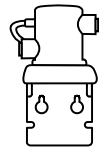

Filter Head



Filter Cartridge



Snap-Connect  
Fitting (3 pieces)

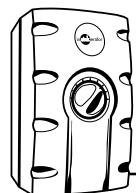

SST-FLTR

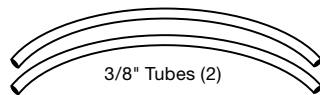

3/8" Tubes (2)



Brass Nut/Ferrule/  
Tube Insert



6" Filter  
Discharge Tube

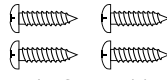

3/4" Screws (4)

If installing **BOTH** new faucet and new tank, skip to page 6.

## IF INSTALLING ONLY NEW FAUCET

A

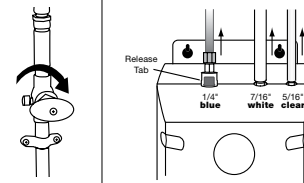

- Turn off water supply.
- Remove tubes from tank: At tank top, depress gray release tab into quick-connect fitting securing **blue** or **copper** 1/4" tube and gently pull line out of fitting. Pull **white** 7/16" tube and **clear** 5/16" tube off fittings.
- Remove existing faucet and continue to page 6.

### CAUTION

**Property Damage:** Unplug tank before disconnecting tubing.

## IF INSTALLING ONLY NEW TANK

A

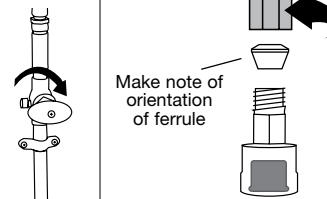

- Turn off water supply.
- At tank top, depress release ring or gray release tab into quick-connect fitting securing **blue** or **copper** 1/4" tube and gently pull line off tank fitting. Pull **white** 7/16" tube and **clear** 5/16" tube off fittings.
- If not already equipped, the included snap-connect fitting must be installed.
- To install snap-connect fitting, unscrew brass mounting nut and remove snap-connect fitting, brass ferrule and nut.

### CAUTION

**Property Damage:** Do not pinch or break copper tubing. Do not distort the last 1 inch of tubing.

B

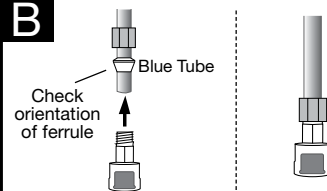

- Slide brass nut and plastic ferrule onto the 1/4" **blue** or **copper** tube running from the faucet.
- Insert **blue** or **copper** tube into snap-connect fitting and tighten brass nut with a wrench, 1 to 2 turns clockwise.
- You may elect to use existing tank mounting bracket.
- Skip to Page 9, Steps 3-4 for complete installation instructions.

### CAUTION

**Property Damage:** Do not over tighten brass nut.

**START HERE** PROPER INSTALLATION SHOULD TAKE ABOUT 2-4 HOURS

**1 PREPARATION**

<b>A</b>	<b>Required minimum from center of hole to wall</b>	<input type="checkbox"/> Identify locations for the dispenser faucet, tank and filter. <input type="checkbox"/> Check to make sure there is proper clearance for dispenser handles to be fully opened. <input type="checkbox"/> Check to make sure counter is 3" thick or less. <input type="checkbox"/> Make sure there is a grounded electrical outlet under the sink.	
	F-HC1100 .....		2 <sup>5</sup> / <sub>8</sub> "
	F-GN1100 .....		3 <sup>1</sup> / <sub>4</sub> "
	F-HC2200 .....		2 <sup>7</sup> / <sub>8</sub> "
	F-GN2200 .....		3 <sup>1</sup> / <sub>2</sub> "
	F-HC2215 .....		2 <sup>7</sup> / <sub>8</sub> "
	F-GN2215 .....		3 <sup>1</sup> / <sub>2</sub> "
	F-HC3300 .....		2 <sup>1</sup> / <sub>2</sub> "
F-H3300.....	2 <sup>1</sup> / <sub>2</sub> "		
<b>Maximum counter thickness is 3".</b>			

**The wall outlet for your dispenser must have power supplied to it continuously and must be fused. It should not be controlled by the same wall switch that operates your disposer, unless using an InSinkErator SinkTop Switch™.**

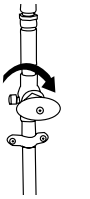
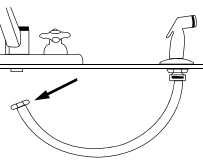
<b>B</b>		<input type="checkbox"/> Turn off water supply. <input type="checkbox"/> If using the sink sprayer hose hole, remove nut that connects sprayer hose at bottom of faucet. <input type="checkbox"/> Using adjustable wrench, remove nut connecting sprayer washer flange in sprayer hole. <input type="checkbox"/> Plug hose opening with either a 1/8" plug or a 1/4" cap (not supplied).
		
<p><b>If you have to drill through sink or countertop, you may need to rent or purchase the appropriate tools.</b></p>		

<b>C</b>	<b>Required Hole Size</b>	<b>What if you don't have a sprayer hole or don't want to use it?</b> <input type="checkbox"/> Many homeowners replace the soap dispenser in their sink with an instant hot water dispenser. <input type="checkbox"/> If drilling a hole into a stainless steel sink or counter top, you can cut a mounting hole for the dispenser with a hole saw for stainless steel, or you can use a hole punch.	
	F-HC1100 .....		1 <sup>3</sup> / <sub>8</sub> " - 1 <sup>1</sup> / <sub>2</sub> "
	F-GN1100 .....		1 <sup>1</sup> / <sub>4</sub> " - 1 <sup>1</sup> / <sub>2</sub> "
	F-HC2200 .....		1 <sup>3</sup> / <sub>8</sub> " - 1 <sup>1</sup> / <sub>2</sub> "
	F-GN2200 .....		1 <sup>1</sup> / <sub>4</sub> " - 1 <sup>1</sup> / <sub>2</sub> "
	F-HC2215 .....		1 <sup>3</sup> / <sub>8</sub> " - 1 <sup>1</sup> / <sub>2</sub> "
	F-GN2215 .....		1 <sup>1</sup> / <sub>4</sub> " - 1 <sup>1</sup> / <sub>2</sub> "
	F-HC3300 .....		1 <sup>3</sup> / <sub>8</sub> " - 1 <sup>1</sup> / <sub>2</sub> "
F-H3300.....	1 <sup>3</sup> / <sub>8</sub> " - 1 <sup>1</sup> / <sub>2</sub> "		
<p><b>Consult a professional before drilling into a surface other than stainless steel.</b></p>			

**2 INSTALLING THE FAUCET - 1100/2200**

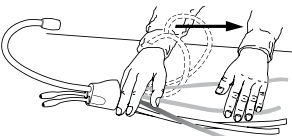
<b>A</b>		<input type="checkbox"/> Unpack dispenser components. <input type="checkbox"/> On a firm, flat surface, carefully straighten the copper tubing.
	<p><b>CAUTION</b></p> <p><b>Property Damage:</b> Do not pinch or break copper tubing. Do not distort the last 1 inch of tubing.</p>	

<b>B</b>		<input type="checkbox"/> Ensure that the black O-ring is properly seated in the base of the dispenser head (the groove on the underside of the dispenser).
	<p><b>Make sure to use rubber O-ring to ensure proper seal.</b></p>	

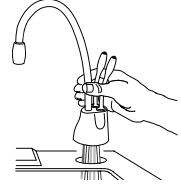
<b>C</b>		<input type="checkbox"/> Feed tubes down through the hole in the sink or countertop until the base is at rest on the sink or countertop surface.
	<p><b>To ease feeding of tubes through hole, first insert blue tube with quick-connect attachment and then insert the remaining tubes.</b></p> <p>An assistant may be needed to hold the dispenser head in place while securing the dispenser.</p>	

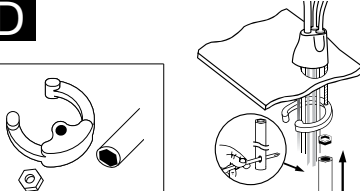
<b>D</b>		<input type="checkbox"/> From under the sink, place the semi-circular mounting plate onto the threaded stud. <input type="checkbox"/> Place hex nut onto the threaded stud. Ensure faucet head is at desired angle. <input type="checkbox"/> Insert screwdriver into hole on side of hex tool (creating a "T"), and use tool to tighten nut and secure faucet.
	<p><b>Semi-circular mounting plate should encircle all descending tubes and extend beyond sink hole when tight.</b></p>	

# 2

## INSTALLING THE FAUCET - 3300

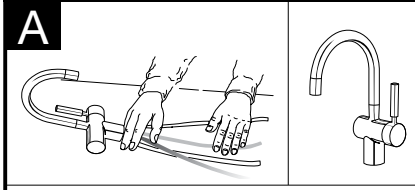

- Unpack dispenser components.
- The recommended installation for this faucet is dispenser handle on the right.

The unique design allows the handle to be fully functional when placed to the right or left of faucet. Determine preferred handle placement before installing.

### ⚠ CAUTION

**Property Damage:** Do not pinch or break tubing. Do not distort the last 1 inch of tubing.

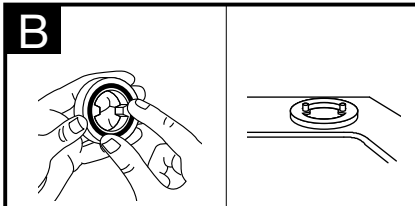

- Insert rubber O-ring into groove on brass seat.
- Place brass seat, O-ring side down, over hole in sink or countertop.

Wetting O-ring with water prior to inserting into brass seat helps hold ring in place during installation.

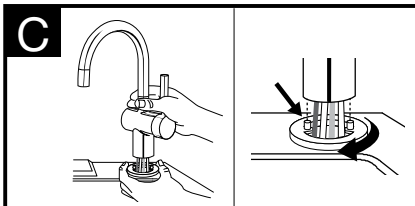

- Holding brass seat in place, feed tubes down through the hole in sink or countertop until base touches brass seat.
- Rotate brass seat until the two retaining studs fit into the holes on the faucet base and base sits firmly on brass seat.

To ease feeding of tubes through hole, first insert blue tube with quick-connect attachment and then insert the remaining tubes.

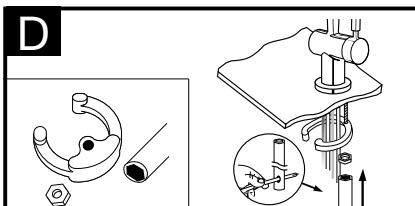

- From under the sink, place the semi-circular mounting plate onto the threaded stud.
- Place hex nut onto the threaded stud. Ensure dispenser handle is on preferred side and that faucet head is at desired angle.
- Insert screwdriver into hole on side of hex tool (creating a "T"), and use tool to tighten nut and secure faucet.

Semi-circular mounting plate should encircle all descending tubes and extend beyond sink hole when tight.

# 3

## MOUNTING THE TANK

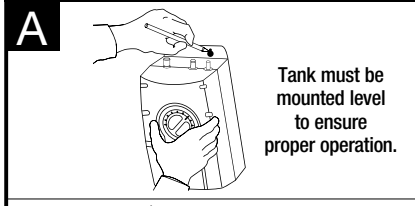

Tank must be mounted level to ensure proper operation.

- Select a spot under the sink to mount tank vertically within reach of both plumbing and electrical connections. The tank should be within 16" or less of faucet water lines and within 30" or less of a standard grounded outlet.
- While holding tank in place on the spot selected for installation, use a pencil to mark locations for 2 hanging screws.

### ⚠ WARNING

**Property Damage:** Tank must be located within 16" of faucet and within 30" or less of a standard grounded outlet. DO NOT extend plumbing or electrical lines.

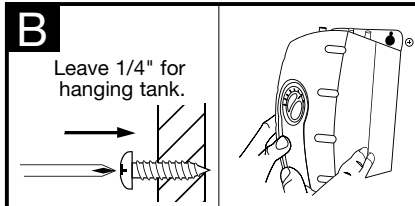

Leave 1/4" for hanging tank.

**Screws provided are for use in wood studs or cabinets only. Use wall anchors (not supplied) for installation into drywall.**

- Pre-drill 1/8" pilot holes at marks.
- Turn screws into pre-drilled holes, leaving 1/4" exposed.
- Hang the tank on the screws.
- Tighten the screws with only 1/2 turn clockwise.

Mount tank vertically in an area that allows clearance on the underside of the tank for drainage, if necessary.  
**DO NOT over tighten screws.**

# 4

## CONNECTING FAUCET TO TANK

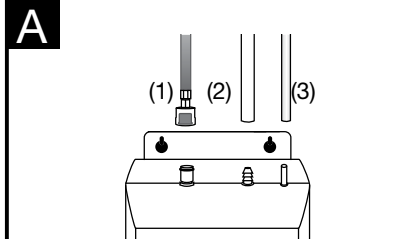

- Without depressing the gray button, place the snap-connect fitting at the end of the **blue** or **copper** 1/4" tube onto the left fitting on the tank, pushing until it clicks into place. (1)
- Slip the flexible **white** 7/16" tube over barbed steel fitting and slide down approximately 1/2". (2)
- Slip the **clear** 5/16" tube over the smooth plastic fitting and slide down approximately 1/2". (3)
- Check for pinched or crimped tubes.

### ⚠ CAUTION

**Property Damage:** Pinched or blocked water lines may cause damage to the dispenser tank. Check to make sure tubes are connected properly and are pushed down as far as possible.

Hose clamps are not needed for any of the connections.

# 5

## INSTALLING FILTRATION SYSTEM

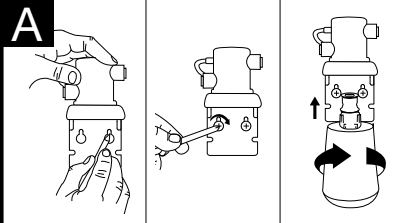

**Screws provided are for use in wood studs or cabinets only. Use wall anchors (not supplied) for installation into drywall.**

- Mark hole locations for filter head and bracket in a spot that allows for filter replacement.
- Drill 1/8" starter holes and attach bracket to wall with wood screws, turning until snug.
- Remove red filter cap, insert filter cartridge into filter head and twist clockwise until "LOCK" arrow on the filter aligns with arrow on bracket.

### ⚠ WARNING

**Personal Injury:** Do not locate filter above an outlet or other electrical device. Install head and bracket so that connections require no stretching, kinking or pinching of tubing.

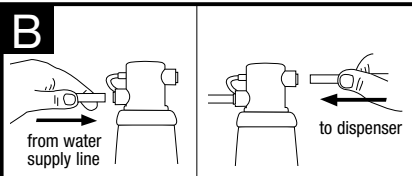

- Determine length of tubing required, then cut to length making sure the cut is perpendicular and burr-free.
- Insert a **white** 3/8" tube into inlet side of filter head until it stops. **Press in again to ensure a secure fit.**
- Insert the other **white** 3/8" tube into outlet side of filter head until it stops. **Press in again to ensure a secure fit.**

### ⚠ CAUTION

**Property Damage:** Tube runs need to form to the cabinet's contours to allow storage space with no sharp bends. Tubes need clean, perpendicular, burr-free cuts to ensure a true fit.

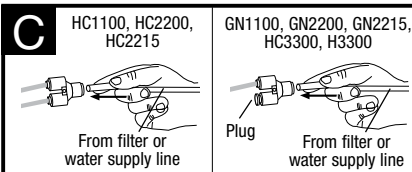

- Insert the copper tube(s) from the dispenser into "Y" quick-connector using the plug for hot-only models.
- Connect the **white** 3/8" tube from the right outlet on the filter head into the quick-connect fitting until it stops. **Press in again to ensure a secure fit.**

### ⚠ CAUTION

**Property Damage:** Do not extend the lines farther than the 16" provided. Ensure tube(s) and "Y" connector are securely fit.

To remove tube(s) or plug from quick-connector, depress the release ring and gently pull away.

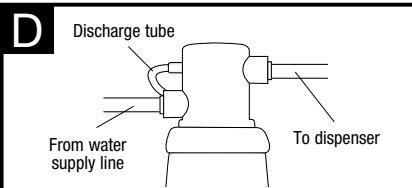

- To redirect filter replacement water discharge, place 6" clear tube over vent hole on the left side of filter head. **Note:** 3/8" fitting is required to make connection to water supply.
- Connect remaining **white** 3/8" tube to incoming water supply line. (See Step 6.)

**It is normal for approximately 2 oz. of water to discharge when filter is removed.**

# 6

## FINAL WATER CONNECTION

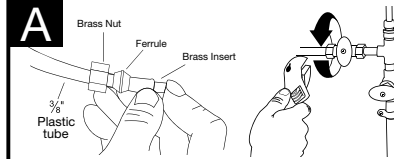

- Install a T-fitting (*not included*) onto the cold water supply line.
- Install dedicated water control valve with 3/8" compression fitting.
- At the end of the **white** 3/8" tube from the filter or quick-connector, slide the supplied brass nut and ferrule over the tube and then push in the brass tube insert.
- Insert the **white** 3/8" tube into the 3/8" compression fitting and tighten.

### ⚠ CAUTION

**Property Damage:** Join remaining tube to cold water supply only.

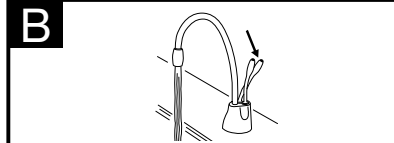

- Turn on the water supply.
- Depress the dispenser's **HOT** handle and hold it until water flows from the spout (approximately 1 to 2 minutes).
- Run the water for at least 2 minutes to flush lines (both the hot and cold handles independently if applicable).

### ⚠ WARNING

**Scalding Hazard:** The faucet dispenses near-boiling (212°F) water which can instantly cause scalds or burns. Use care when operating this appliance.

**Note:** See box below for special instructions on operation of InDulge™ Modern faucets.

Dispensing Hot Water (HC3300, H3300)      Dispensing Cool Water (HC3300)

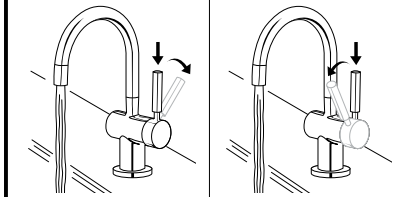

### Operating Instructions for InDulge™ Modern Faucets

Featuring OptiPush™ hot side activation with automatic shut off and cool side Stay-On™, which keeps the faucet open when dispensing cool water.

- HC3300:** To dispense instant hot water, first **press down** on the faucet handle and then push the handle backward in the direction of the red indicator on the top of the handle. To dispense cool water, first **press down** on the faucet handle and then pull the handle forward in the direction of the blue indicator on the handle.

Featuring OptiPush™ hot side activation with automatic shut off.

- H3300:** To dispense instant hot water, first **press down** on the faucet handle and then push the handle backward in the direction of the red indicator on the top of the handle.

### ⚠ WARNING

**Scalding Hazard:** The faucet dispenses near-boiling (212°F) water which can instantly cause scalds or burns. Use care when operating this appliance.

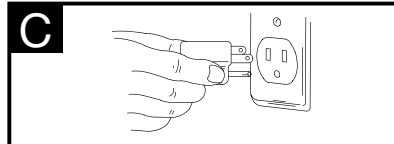

- Check all connections to ensure they are tight and that there are no leaks.
- Plug in instant hot water tank.

**Water will be cold at first.**

**Allow 12-15 minutes for water to reach target temperature.**

**Gurgling or hissing is normal during the initial heating cycle.**

### ⚠ WARNING

**Property Damage:** A standard grounded outlet within 30" of the dispenser is required under the sink. Do not use an extension cord set with the dispenser.

**If the water coming from the faucet is not hot 15 minutes after the unit has been plugged in – or for other issues related to the operation of your instant hot water dispenser – refer to the "Troubleshooting" section on Page 16.**

<b>⚠ WARNING</b>	<b>Electric Shock Hazard:</b> Using an ungrounded or improperly connected appliance can result in serious injury or death from electrical shock.
------------------	--

**This appliance must be grounded.** This instant hot water dispenser is equipped with a cord that has a grounding conductor and a grounding pin. The plug must be connected to an appropriate outlet that is properly installed and grounded in accordance with all local codes and ordinances. Do not modify the plug provided with the appliance – if it will not fit the outlet, have a proper outlet installed by a qualified electrician. Check with a qualified electrician or serviceman if you are in doubt as to whether the instant hot water dispenser is properly grounded.

<b>⚠ CAUTION</b>	<b>Personal Injury:</b> This tank is a non-pressurized tank. DO NOT modify this system. DO NOT close vent tube or connect other type dispensers or valves to the tank. Use only the InSinkErator dispenser faucet supplied. Use only parts provided. Contact an authorized InSinkErator Service agent for repairs or replacement components.
------------------	--

<b>⚠ WARNING</b>	<b>Fire Hazard:</b> To minimize possibility of fire, DO NOT store flammable items such as rags, paper or aerosol cans near the tank. DO NOT store or use gasoline or other flammable vapors and liquids in the vicinity of this or any other appliance.
------------------	---

<b>⚠ CAUTION</b>	<b>Property Damage:</b> To avoid water damage, replace any loose or split tubing. Periodically inspect the unit for any signs of leakage and immediately remove from service any unit suspected of leaking.
------------------	---

*An instant hot water dispenser, like any water heater, has a limited life and will eventually fail. To avoid possible property damage and personal injury, this instant hot water dispenser should be regularly examined for leakage and/or corrosion and replaced when necessary. A drain pan, plumbed to an appropriate drain or outfitted with a leak detector, should be used in those applications where any leakage could cause property damage. To check for corrosion, examine the appearance of the dispensed water in a clear glass once every three (3) months. If there is any discoloration or rusty appearance, unplug and drain unit as described in the Seasonal Storage/Drainage section on page 14 of this manual. If the water discoloration remains after draining and refilling unit, discontinue use and contact an authorized InSinkErator service agent.*

## IN-HOME FULL SERVICE LIMITED WARRANTY

**Dispenser: 5-year warranty**  
**Stainless Steel Tank: 3-year warranty**  
**Filtration System: 1-year warranty** (excluding replaceable filtration cartridge)

This warranty is provided by InSinkErator, a division of Emerson Electric Co., (“InSinkErator” or “Manufacturer” or “we” or “our” or “us”) to the original consumer owner of the InSinkErator product with which this warranty is provided (the “InSinkErator Product”), and any subsequent owner of the residence in which the Product was originally installed (“Customer” or “you” or “your”).

InSinkErator warrants to Customer that your InSinkErator Product will be free from defects in materials and workmanship, subject to the exclusions described below, for the “Warranty Period”, commencing on the later of: (a) the date your InSinkErator Product is originally installed, (b) the date of purchase, or (c) the date of manufacture as identified by your InSinkErator Product serial number. You will be required to show written documentation supporting (a) or (b). If you are unable to provide documentation supporting either (a) or (b), the Warranty Period commencement date will be determined by Manufacturer, in its sole and absolute discretion, based upon your InSinkErator Product serial number.

### What is Covered

This warranty covers defects in materials or workmanship, subject to the exclusions below, in InSinkErator Products used by a consumer Customer for residential use only, and includes all replacement parts and labor costs. YOUR SOLE AND EXCLUSIVE REMEDY UNDER THIS LIMITED WARRANTY SHALL BE LIMITED TO REPAIR OR REPLACEMENT OF THE INSINKERATOR PRODUCT.

### What is not Covered

This limited warranty does not extend to and expressly excludes:

- Losses or damages or the inability to operate your InSinkErator Product resulting from conditions beyond the Manufacturer’s control including, without limitation, accident, alteration, misuse, abuse, neglect, negligence (other than Manufacturer’s), failure to install, maintain, assemble, or mount the InSinkErator Product in accordance with Manufacturer’s instructions or local electrical and plumbing codes.
- Wear and tear expected to occur during the normal course of use, including without limitation, cosmetic rust, scratches, dents or comparable and reasonably expected losses or damages.

In addition to the above exclusions, this warranty does not apply to InSinkErator Products installed in a commercial or industrial application.

### No Other Express Warranty Applies

This warranty is the sole and exclusive warranty provided to the Customer identified above. No other express warranty, written or verbal, applies. No employee, agent, dealer, or other person is authorized to alter this limited warranty or make any other warranty on behalf of Manufacturer. The terms of this warranty shall not be modified by the Manufacturer, the original owner, or their respective successors or assigns.

### What we will do to Correct Problems

If your InSinkErator Product does not operate in accordance with the documentation provided to you, or you have questions concerning your InSinkErator Product or how to determine when service is needed, please call the toll free InSinkErator AnswerLine at 1 (800) 558-5700, or visit our website at [www.insinkerator.com](http://www.insinkerator.com). You may also notify us at: InSinkErator Service Center, 4700 21st Street, Racine, Wisconsin 53406 USA.

The following information must be provided as part of your warranty claim: your name, address, phone number, your InSinkErator Product model and serial number, and if necessary, upon request, written confirmation of either: (a) the date shown on your installation receipt, or (b) the date shown on your purchase receipt.

Manufacturer or its authorized service representative will determine, in its sole and absolute discretion, if your InSinkErator Product is covered under this warranty. You will be given the contact information for your closest authorized InSinkErator Service Center. Please contact your InSinkErator Service Center directly to receive in home warranty repair or replacement service. Only an authorized InSinkErator service representative may provide warranty service. InSinkErator is not responsible for warranty claims arising from work performed on your InSinkErator Product by anyone other than an authorized InSinkErator service representative.

If a covered claim is made during the Warranty Period, Manufacturer will, through its authorized service representative, either repair or replace your InSinkErator Product. Cost of replacement parts or a new InSinkErator Product, and cost of labor for repair or installation of the replacement InSinkErator Product are provided at no cost to you. Repair or replacement shall be determined by Manufacturer or its authorized service representative in their sole discretion. All repair and replacement services will be provided to you at your home. If Manufacturer determines that your InSinkErator Product must be replaced rather than repaired, the warranty on the replacement InSinkErator Product will be limited to the unexpired term remaining in the original Warranty Period.

### Limitation of Liability

TO THE EXTENT PERMITTED BY LAW, IN NO EVENT SHALL MANUFACTURER OR ITS AUTHORIZED SERVICE REPRESENTATIVES BE LIABLE FOR ANY INCIDENTAL, SPECIAL, INDIRECT, OR CONSEQUENTIAL DAMAGES, INCLUDING ANY ECONOMIC LOSS, WHETHER RESULTING FROM NONPERFORMANCE, USE, MISUSE OR INABILITY TO USE THE INSINKERATOR PRODUCT OR THE MANUFACTURER’S OR ITS AUTHORIZED SERVICE REPRESENTATIVE’S NEGLIGENCE. MANUFACTURER SHALL NOT BE LIABLE FOR DAMAGES CAUSED BY DELAY IN PERFORMANCE AND IN NO EVENT, REGARDLESS OF THE FORM OF THE CLAIM OR CAUSE OF ACTION (WHETHER BASED IN CONTRACT, INFRINGEMENT, NEGLIGENCE, STRICT LIABILITY, OTHER SORT OR OTHERWISE), SHALL MANUFACTURER’S LIABILITY TO YOU EXCEED THE PRICE PAID BY THE ORIGINAL OWNER FOR THE INSINKERATOR PRODUCT.

The term “consequential damages” shall include, but not be limited to, loss of anticipated profits, business interruption, loss of use or revenue, cost of capital or loss or damage to property or equipment.

Some states do not allow the exclusion or limitation of incidental or consequential damages, so the above limitation may not apply to you. This warranty gives you specific legal rights and you may also have other rights which vary from state to state.

## CARE AND USE

### ⚠ WARNING

**Electric Shock Hazard:** To prevent electrical shock, disconnect power before servicing unit. Use only a properly grounded and polarized electric outlet.

### ADJUSTING THE THERMOSTAT

Factory temperature pre-set is 200°F. To reset the thermostat to 200°, turn the indicator two notches to the right of vertical.

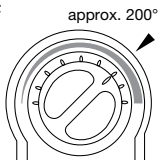

- Adjust the thermostat slowly, turning the dial clockwise to increase temperature or counter clockwise to decrease temperature, then activate faucet handle for 20 seconds to bring in fresh water to be heated at the new setting. Allow 5-7 minutes for water to reach new temperature.

### ⚠ WARNING

**Scalding Hazard:** Do not allow water to boil. May result in severe burns.

### SEASONAL STORAGE/DRAINAGE

Anytime the instant hot water dispenser is not used for extended periods of time, unplug and drain unit. If it is below freezing you will need to unplug the unit and drain it.

- Disconnect power from unit (unplug unit).
- Push hot water dispenser faucet lever and allow water to flow until it is cool.
- Shut the cold water supply off at the valve.
- Disconnect tubes from the tank.
- Unhook tank from wall.
- Hold tank upside down and drain the water into the sink.
- Towel dry any water drippings from tank area.
- Reinstall tank to wall and reconnect tubes.
- Remove and discard filter cartridge, if applicable.
- To put back into working order, install new filter cartridge (if applicable) and turn on cold water supply at valve. Depress the hot water dispenser faucet lever and hold until water flows from the spout. Reconnect the electrical cord. (Refer to Page 11, Step 6B)

### PROPERTY DAMAGE

- Regularly inspect the unit for any signs of leakage. If there are signs of water damage, immediately remove the unit from service.
- To avoid water damage from leakage, replace all cut, loose or split tubing.
- A drain pan, plumbed to an appropriate drain or outfitted with a leak detector, should be used in those applications where any leakage could cause property damage.

### FILTER GUIDE AND REPLACEMENT

Replace filter cartridge when there is an obvious decrease in water flow to the faucet or if there is an objectionable taste or odor to the water.

When the inlet and outlet ports have been closed and the filter's internal pressure has been relieved, water (about 2 oz) will discharge from vent line.

If the new filter cartridge cannot be inserted, insert the old one and turn until it stops, remove it and then retry the new cartridge.

Carbon filters should be replaced within 12 months.

Filter replacement instructions:

- Replace with an InSinkErator® filter.
- Place pan or dish towel under the filter to catch water drainage during change.
- Slowly turn the cartridge counter-clockwise completely until it stops (1/4 turn).
- Pull cartridge straight down and discard.
- Insert new cartridge into filter head.
- Top surface of cartridge will become flush with the bottom of the filter head when fully engaged.
- Turn the cartridge clockwise until it stops (1/4 turn).
- Align the in/out arrow on the head and bracket assembly to the in/out arrow on the cartridge.
- Open faucet to expel trapped air.
- Run water for 3 minutes before usage.

### CLEANING THE FAUCET AND TANK

- Only use mild cleaners to clean the faucet and plastic components.
- Cleaners with acids, abrasives, alkaline or organic solvents will result in deterioration of the plastic components and void the warranty.

### PERSONAL INJURY

- Regularly check for signs of corrosion by examining the appearance of the dispensed water.
- If there is any discoloration or rusty appearance, unplug and drain unit as described in the Seasonal Storage/Drainage section on this page of the manual.
- If the water discoloration remains after draining and refilling unit, discontinue use and contact an authorized InSinkErator service agent.

## FILTRATION INFORMATION

The InSinkErator® Instant Hot Water Dispenser Filtration System is intended for use in filtering sediment, chlorine taste and odor from drinking water, and has not been evaluated for other uses. The system is typically installed (near or beneath a sink) where filtered drinking water is desired, and must be installed, operated and maintained as specified in the installation and use instructions.

### ⚠ CAUTION

To reduce the risk associated with property damage due to water leakage:

- Protect filter from freezing. Drain filter when temperatures drop below 40°F (4.4°C).
- Do not install if water pressure exceeds 120 psi (828 kPa). If your water pressure exceeds 120 psi, you must install a pressure limiting valve. Contact a plumbing professional if you are uncertain how to check your water pressure.
- Do not install where water hammer conditions may occur. If water hammer conditions exist you must install a water hammer arrester. Contact a plumbing professional if you are uncertain how to check for this condition.
- Do not install on hot water supply lines. The maximum operating water temperature of this filter system is 100°F (38°C).
- The disposable filter cartridge must be replaced every twelve months or at the specified service cycle.
- Read and follow instructions before installation and use of this system.

### ⚠ WARNING

Do not use with water that is microbiologically unsafe or of unknown quality without adequate disinfection before or after the system.

### F-201R Cartridge (included with this system) Chemical & Mechanical Reduction Filter Specifications:

This cartridge provides mechanical and chemical reduction of dirt/rust, taste/odor and chlorine.



Tested and Certified by NSF International against NSF/ANSI Standard 42 in model F-201 for the reduction of claims specified on the Performance Data Sheet.

Pressure: 20-120 psi  
Temperature: 33°F - 100°F  
Flow Rate: 0.75 gpm  
Capacity: 500 gallons

**Filter Capacity:** 500 gallons, depending on local water conditions. Note that while the testing was performed under standard laboratory conditions, actual performance may vary. Do not use with water that is microbiologically unsafe or of unknown quality without adequate disinfection before or after the system. For cold water use only. Systems must be installed and operated in accordance with the Manufacturer's recommended procedures and guidelines. See warranty card for warranty. For service and parts, contact your local dealer or InSinkErator® directly at 1-800-558-5700.

Contaminant Reduction	Average Influent ppm	Influent Challenge Concentration, Except As Noted, Units Apply to Each Row.	Avg. Product Water ppm	Average % Reduction	NSF Red. Requirements	NSF Test
Chlorine Taste & Odor	2.1	2.0 mg/L ± 10%	0.07	96.6	> 50%	516345-05

**Application guidelines/Water Supply Parameters for NSF Testing:** Service flow of 0.75 gpm, community or private well water supply, water pressure of 20-120 psi, water temperature of 33°F-100°F. Except as noted, all testing performed at pH = 7.5 ± 0.5, Flow: 0.75 gpm, Pressure: 60 psi, Temp: 20±3°C.

Contact an authorized InSinkErator service agent for repairs or replacement components.



Please read Troubleshooting Guide and/or visit [www.insinkerator.com](http://www.insinkerator.com) before calling AnswerLine®

## TROUBLESHOOTING



CONTEMPORARY  
ANTIQUE  
TUSCAN  
MODERN

Dispensador de agua caliente instantánea

## Manual del usuario

SST-FLTR

Instalación, cuidado y uso

Installation, Care & Use

Installation, soin et utilisation

PROBLEM	POSSIBLE CAUSE	WHAT TO DO
Water and steam spits forcefully from spout without turning on the dispenser faucet.	<ul style="list-style-type: none"> <li>Unit is boiling.</li> </ul> <p><i>May be normal during initial setup.</i></p>	<ul style="list-style-type: none"> <li>Activate faucet lever to release some water from the tank.</li> <li>Adjust water temperature using dial on tank front.</li> </ul> <p><i>Remember that at higher altitudes, water boils at lower temperatures.</i></p>
Water is not hot.	<ul style="list-style-type: none"> <li>The unit is unplugged.</li> <li>The electric outlet is inoperative.</li> </ul>	<ul style="list-style-type: none"> <li>Make sure the unit is connected to a properly grounded electric outlet.</li> <li>Make sure the circuit breaker or fuses are functioning properly.</li> <li>Check that the outlet is not switched off.</li> </ul>
Water is too hot or not hot enough.	<ul style="list-style-type: none"> <li>Thermostat is not adjusted to your needs.</li> </ul>	<ul style="list-style-type: none"> <li>Adjust the thermostat slowly, then activate faucet lever for 20 seconds to bring in fresh water to be heated at the new setting. Allow 5-7 minutes for water to reach new temperature.</li> </ul>
Water comes out the vent instead of spout.	<ul style="list-style-type: none"> <li>Outlet tube is blocked.</li> </ul>	<ul style="list-style-type: none"> <li>Check that outlet tube is not kinked, twisted or pinched.</li> <li>Unscrew spout end piece and clean out any debris.</li> </ul>
Water is dripping from the spout/vent intermittently.	<ul style="list-style-type: none"> <li>The expansion chamber isn't draining properly due to low water pressure.</li> <li>The spout is blocked.</li> </ul>	<ul style="list-style-type: none"> <li>Unplug the unit. If the dripping doesn't stop after a few minutes, check the supply valve to ensure that is fully open and there are no obstructions in the water line reducing the pressure below 30 psi (<i>i.e., a poorly mounted saddle valve, a clogged water filter, or a partially opened shut-off valve</i>).</li> <li>Unscrew spout end piece and clean out any debris.</li> </ul>
Water is dripping from the spout/vent constantly.	<ul style="list-style-type: none"> <li>Debris in the water line may be in the faucet valve seat causing a slow water leak.</li> </ul>	<ul style="list-style-type: none"> <li>Unscrew spout end piece and clean out any debris.</li> <li>Activate faucet lever 7-10 times to flush faucet &amp; lines.</li> </ul>
Divided stream.	<ul style="list-style-type: none"> <li>Debris in the end piece.</li> </ul>	<ul style="list-style-type: none"> <li>Unscrew spout end piece and clean out any debris.</li> </ul>
Water discoloration/rusty appearance.	<ul style="list-style-type: none"> <li>Corrosion of unit.</li> </ul>	<ul style="list-style-type: none"> <li>Unplug and drain unit as described in the Seasonal Storage/Drainage Section on page 14 of this manual. If the water discoloration remains after draining and refilling unit, discontinue use and contact an authorized InSinkErator service agent.</li> </ul>

### FILTRATION ISSUES

Water taste or odor.	<ul style="list-style-type: none"> <li>Filter needs to be flushed out.</li> <li>Life of filter has expired.</li> </ul>	<ul style="list-style-type: none"> <li>Activate the faucet lever and run until the water is cold. If there is no change, replace filter cartridge.</li> </ul>
New filter leaks or doesn't fit.	<ul style="list-style-type: none"> <li>Head and bracket not fully rotated.</li> <li>Filter O-ring breach.</li> </ul>	<ul style="list-style-type: none"> <li>Remove, inspect, reinstall filter cartridge.</li> <li>Remove new filter, replace with old filter. Check operation. If OK, reinstall new filter and recheck operation.</li> </ul>
No water flow or low water flow.	<ul style="list-style-type: none"> <li>Life of filter has expired.</li> </ul>	<ul style="list-style-type: none"> <li>Replace filter cartridge. <b>See page 14.</b></li> </ul>

If you are still experiencing trouble call the AnswerLine® 1-800-558-5700.



GN/HCI100  
GN/HCI2200  
GN/HCI2215  
H/HCI3300





Nos complace que haya elegido el dispensador de agua caliente instantánea InSinkErator® para formar parte de su hogar. Con este singular electrodoméstico usted ahorrará tiempo y esfuerzo en su cocina, y disfrutará al descubrir un nuevo uso cada día. Es por eso que millones de personas utilizan hoy en día el dispensador de agua caliente instantánea InSinkErator.

Confiamos en que al aplicar las instrucciones paso por paso, usted estará disfrutando pronto de los beneficios del agua caliente instantánea.

## LO QUE USTED DEBE SABER ANTES DE COMENZAR

- Para su satisfacción y propia seguridad, lea todas las instrucciones, así como los enunciados de precaución y advertencia antes de instalar o de utilizar su dispensador de agua instantánea.
- Esta unidad en particular no está preparada para uso comercial.
- Verifique que todo el cableado y conexiones eléctricas cumplan con las especificaciones de las normas de su localidad.
- El dispensador debe enchufarse en una toma eléctrica estándar de 115 voltios con conexión a tierra ubicada bajo el fregadero.
- Esta toma eléctrica debe tener energía ininterrumpida.
- La toma debe contar con un fusible y no debe ser controlada por el mismo interruptor de pared con el que funciona el dispensador, excepto si usted tiene un interruptor marca SinkTop Switch de InSinkErator®.
- Se recomienda la instalación de una válvula de corte en la línea de agua fría que alimenta de agua al sistema.
- Si usted sospecha niveles elevados de cloro en el agua, o si el agua tiene una apariencia ferrosa antes de instalar esta unidad, se recomienda utilizar nuestro sistema de filtración de agua.  
Este producto contiene acero inoxidable. El fabricante no puede garantizar contra el agua ferrosa debido a la cantidad de factores que están involucrados más allá del control del fabricante. No obstante, la apariencia repentina de agua ferrosa descargada del distribuidor de agua caliente puede indicar la necesidad de servicio o reemplazo de este producto.
- El uso de un filtro de agua NO DEBE causar disminución de la presión por abajo de 30 psi (207 kPa). En caso de ocurrir, esto impedirá el funcionamiento correcto de la unidad.
- Las partes internas del tanque provocan un traqueteo normal.

## LO QUE USTED NECESITA PARA COMENZAR

### Herramientas:

- Taladro
- Conector "T"
- Válvula de control dedicada
- Llave ajustable
- Destornilladores phillips y planos
- Lápiz
- Cinta métrica

### Equipo que puede necesitar:

- Tarugos para panel de yeso
- Llave para fregadero
- Broca corta-círculos
- Punzón

Si tiene planeado usar el orificio del rociador del fregadero para el dispensador, es posible que necesite una llave para fregadero y un tapón de 1/8" o 1/4" (**no incluido**) para la manguera del rociador. **Vea el paso 1-B.**

Si necesita hacer un orificio para montaje en un fregadero de acero inoxidable, es posible que necesite una broca corta-círculos de 1 1/4" a 1 1/2" para cortar el acero inoxidable o un punzón. Si va a perforar una superficie que no sea de acero inoxidable, solicite los servicios de un profesional.

Identifique el número de modelo de su dispensador y anótelo aquí: \_\_\_\_\_

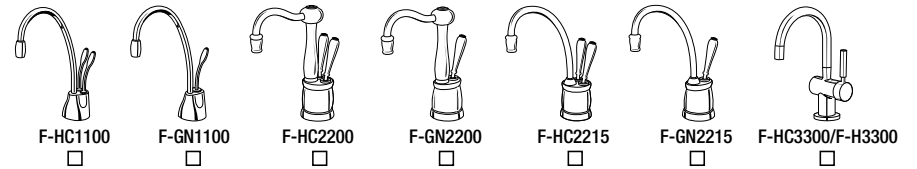

## CÓMO USAR ESTE MANUAL DE INSTRUCCIONES

Estas instrucciones están divididas en apartados principales indicados por números, y apartados secundarios indicados por letras mayúsculas. El manual está organizado en esta forma para permitir al usuario hacer una pausa en cualquier momento después de terminar un apartado principal o secundario sin afectar el proceso de instalación.

Lo que usted verá en el manual de instrucciones:

### INSTALACIÓN DEL GRIFO

**A**

**PRECAUCIÓN**  
Daños materiales: No apriete ni rompa el tubo de cobre. No deforme la última pulgada (2.5 cm) del extremo del tubo de cobre.

- Desempaque los componentes del dispensador.
- Enderece con cuidado el tubo de cobre sobre una superficie firme y plana.

- 1** Describe paso a paso en forma narrativa el proceso de instalación, con cuadros que usted puede ir marcando conforme avanza en la instalación.
- 2** Contiene ilustraciones sencillas como ayuda visual para la narración.
- 3** Enunciados de PRECAUCIÓN, ADVERTENCIA y PELIGRO que requieren su atención durante el proceso.

**ADVERTENCIA** Una situación potencialmente peligrosa que si no se evita podría causar la muerte o lesiones graves.

**PRECAUCIÓN** Una situación potencialmente peligrosa que si no se evita podría causar lesiones menores o moderadas.

## VISTA GENERAL DE LA INSTALACIÓN TERMINADA

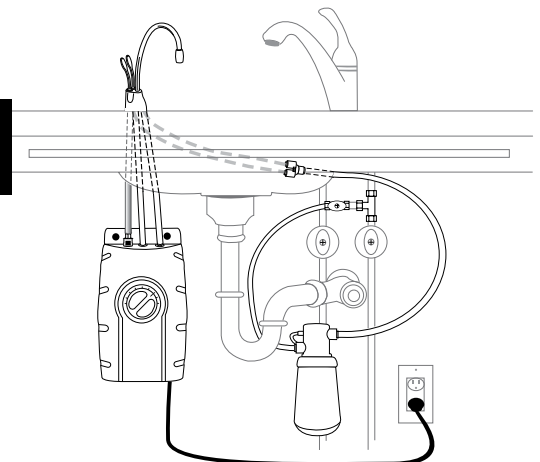

## CONTENIDO DE ESTE PAQUETE



F-HC3300  
F-H3300

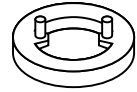

Asiento de bronce  
(HC3300, H3300)

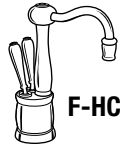

F-HC2200



F-GN2200

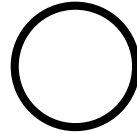

Anillo "O" de caucho



Tuerca hexagonal

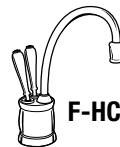

F-HC2215



F-GN2215

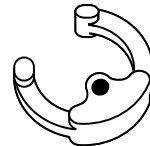

Placa de montaje  
semicircular

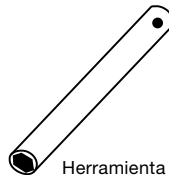

Herramienta hexagonal

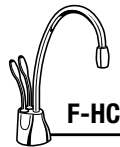

F-HC1100



F-GN1100

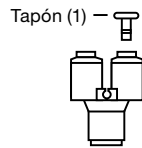

Tapón (1)  
Conector rápido  
con forma de Y

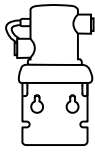

Cabeza  
del Filtro



Cartucho  
de Filtro



Adaptador de encaje  
a presión (3 piezas)

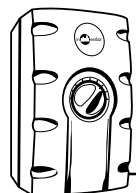

SST-FLTR

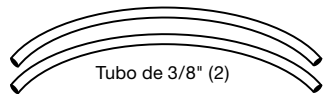

Tubo de 3/8" (2)

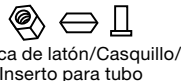

Tuerca de latón/Casquillo/  
Inserto para tubo



Tubo de la  
Descarga del Filtro de 6"

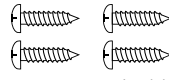

Tornillos de 3/4" (4)

Si va a instalar un grifo nuevo Y un tanque nuevo, pase a la página 22.

## PARA INSTALAR SÓLO UN GRIFO NUEVO

A

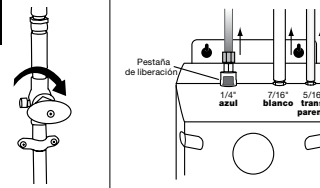

### PRECAUCIÓN

**Daños materiales:** desconecte el tanque antes de desconectar la tubería.

- Cierre la toma del agua.
- Retire los tubos del tanque: en la parte superior del tanque, oprima la pestaña de liberación de color gris en el accesorio de conexión rápida que asegura el tubo **azul** o de **cobre** de 1/4" y tire suavemente de la línea para sacarla del accesorio. Saque el tubo **blanco** de 7/16" y el **transparente** de 5/16" de sus conectores.
- Retire el grifo anterior y continúe con la página 22.

## PARA INSTALAR SÓLO UN TANQUE NUEVO

A



### PRECAUCIÓN

**Daños materiales:** no apriete ni rompa el tubo de cobre. No deforme la última pulgada (2.5 cm) del extremo de cobre.

- Cierre la toma del agua.
- En la parte superior del tanque, oprima el anillo de liberación o la pestaña de liberación gris en el accesorio de conexión rápida que asegura el tubo **azul** o de **cobre** 1/4" y tire suavemente de la línea para retirarla del accesorio. Saque el tubo **blanco** de 7/16" y el **transparente** de 5/16" de sus conectores.
- Si aún no está equipado, deberá instalarse el accesorio de conexión a presión incluido.
- Para instalar el accesorio de conexión a presión, destornille la tuerca de montaje de bronce y retire el accesorio de conexión a presión, el casquillo de bronce y la tuerca.

B

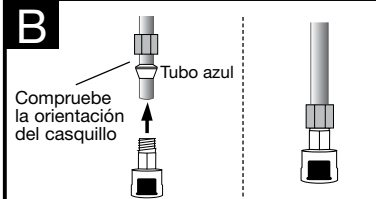

### PRECAUCIÓN

**Daños materiales:** no apriete excesivamente la tuerca de latón.

- Deslice la tuerca de latón y el casquillo de plástico en el tubo de 1/4" de **cobre** o **azul** que viene desde el grifo.
- Inserte el tubo **azul** o de **cobre** en el conector de inserción y apriete la tuerca de latón con una llave entre 1 y 2 vuelta en sentido horario.
- Si lo desea, puede utilizar el soporte de montaje usado con el tanque.
- Pase a la página 25, pasos 3 y 4, para obtener instrucciones de instalación completas.

# COMIENCE AQUÍ LA INSTALACIÓN CORRECTA DEBE HACERSE ENTRE 2-4 HORAS

## 1 PREPARACIÓN

**A**

**Mínimo requerido del centro del orificio a la pared**

F-HC1100	.....2 5/8" (7 cm)
F-GN1100	.....3 1/4" (8 cm)
F-HC2200	.....2 7/8" (7 cm)
F-GN2200	.....3 1/2" (9 cm)
F-HC2215	.....2 7/8" (7 cm)
F-GN2215	.....3 1/2" (9 cm)
F-HC3300	.....2 1/2" (6 cm)
F-H3300	.....2 1/2" (6 cm)

**El grosor máximo de la cubierta (profundidad) es de 3 pulgadas (5 cm)**

- Identifique las ubicaciones del grifo, tanque y filtro (si es el caso) del dispensador.
- Compruebe que haya espacio libre suficiente (vea la tabla a la izquierda) para poder abrir las manijas del dispensador.
- Asegúrese de que la cubierta no sea demasiado gruesa (máximo de 3").
- Asegúrese de que haya una toma eléctrica con conexión a tierra debajo del fregadero.

**El tomacorriente de pared para su surtidor debe estar constantemente energizado y protegido con fusibles. No debe estar controlado por el mismo interruptor de pared que opera su triturador de desechos, a menos que use un interruptor InSinkErator SinkTop Switch™.**

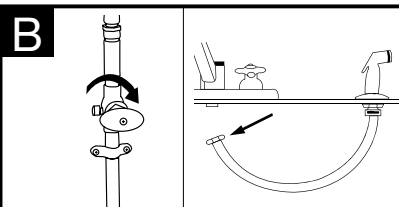

**Si es necesario perforar el fregadero o la cubierta, es posible que tenga que rentar o comprar las herramientas apropiadas.**

- Cierre la toma del agua.
- Si utiliza el orificio de la manguera del rociador, quite la tuerca que conecta la manguera del rociador debajo del grifo.
- Quite con la llave ajustable la pestaña de la arandela del rociador que está en el orificio del rociador.
- Tape la abertura de la manguera con un tapón de 1/8" o de 1/4" (**no incluido**).

**C**

**Tamaño requerido del agujero**

F-HC1100	.....1 3/8" - 1 1/2" (3.5 - 3.8 cm)
F-GN1100	.....1 1/4" - 1 1/2" (3.1 - 3.8 cm)
F-HC2200	.....1 3/8" - 1 1/2" (3.5 - 3.8 cm)
F-GN2200	.....1 1/4" - 1 1/2" (3.1 - 3.8 cm)
F-HC2215	.....1 3/8" - 1 1/2" (3.5 - 3.8 cm)
F-GN2215	.....1 1/4" - 1 1/2" (3.1 - 3.8 cm)
F-HC3300	.....1 3/8" - 1 1/2" (3.5 - 3.8 cm)
F-H3300	.....1 3/8" - 1 1/2" (3.5 - 3.8 cm)

**Consulte los servicios de un profesional antes de perforar una superficie que no sea de acero inoxidable.**

- Si no hay un orificio para rociador o si no lo usa**
- Muchas personas colocan un dispensador de agua caliente instantánea en lugar de un dispensador para jabón en el fregadero.
  - Si perfora un fregadero de acero inoxidable o una cubierta, puede hacer el orificio de montaje para el dispensador con una broca corta-círculos en el acero, o puede usar un punzón.

## 2 INSTALACIÓN DEL GRIFO - 1100/2200

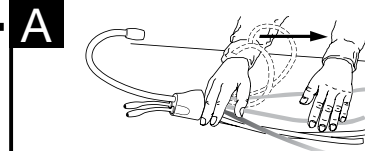

- Desempaque los componentes del dispensador.
- Enderece con cuidado el tubo de cobre sobre una superficie firme y plana.

**⚠ PRECAUCIÓN**

**Daños materiales: no apriete ni rompa el tubo de cobre. No deforme la última pulgada (2.5 cm) del extremo del tubo de cobre.**

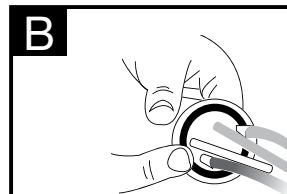

**Asegúrese de usar una junta tórica de caucho para obtener un sellado correcto.**

- Compruebe que la junta tórica quede sentada correctamente en la base de la cabeza del dispensador (la ranura en la parte inferior del dispensador).

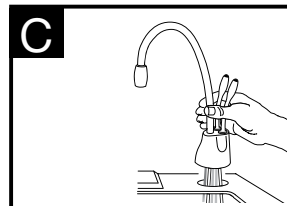

**Para facilitar el paso de los tubos a través del orificio, inserte primero el tubo azul con el accesorio de conexión rápida y luego coloque los tubos restantes.**

- Inserte los tubos por el orificio en el fregadero o cubierta hasta que el extremo descansa en la superficie del fregadero o cubierta.

Puede ser necesario un ayudante paravel dispensador mientras se fija en su lugar.

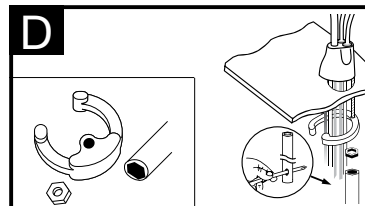

**La placa de montaje semicircular debe circundar todos los tubos que descienden y rebasar el agujero del fregadero cuando esté apretada.**

- Coloque la placa de montaje semicircular en el perno roscado por abajo del fregadero.
- Enrosque la tuerca hexagonal en el perno. Compruebe que la cabeza del grifo quede al ángulo deseado.
- Inserte un destornillador en el orificio de la herramienta hexagonal (para formar una "T"), y apriete la tuerca y fije el grifo con esta herramienta.

## 2 INSTALACIÓN DEL GRIFO - 3300

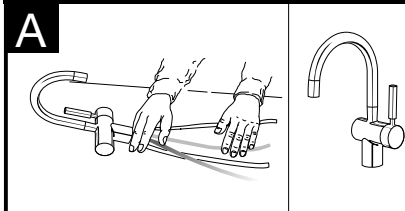

- Desempaque los componentes del dispensador.
- La instalación recomendada para este grifo es con el mango del distribuidor hacia la derecha.

El diseño exclusivo permite que el mango sea completamente funcional cuando se lo instala a la derecha o a la izquierda del grifo. Determine la ubicación preferida del mango antes de la instalación.

### ⚠ PRECAUCIÓN

**Daños materiales:** no apriete ni rompa el tubo. No deforme la última pulgada (2.5 cm) del extremo del tubo de cobre.

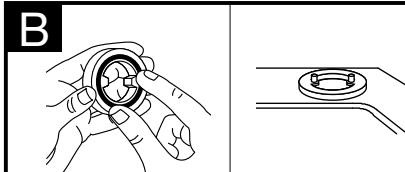

- Inserte la junta tórica de goma en la ranura del asiento de bronce.
- Coloque el asiento de bronce, con la junta tórica hacia abajo, sobre el orificio del fregadero o la encimera.

Humedecer la junta tórica antes de colocarla en el asiento de bronce ayuda a que la junta permanezca en su lugar durante la instalación.

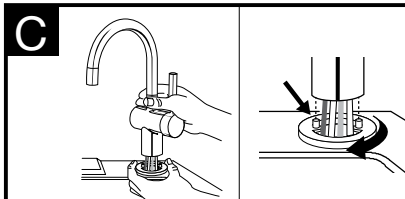

- Sujete el asiento de bronce en su lugar, coloque los tubos a través del orificio del fregadero o la encimera hasta que la base haga contacto con el asiento de bronce.
- Gire el asiento de bronce hasta que ambos pernos de retención calcen en los orificios de la base del grifo y la base se asiente firmemente en el asiento de bronce.

Para facilitar el paso de los tubos a través del orificio, inserte primero el tubo azul con el accesorio de conexión rápida y luego coloque los tubos restantes.

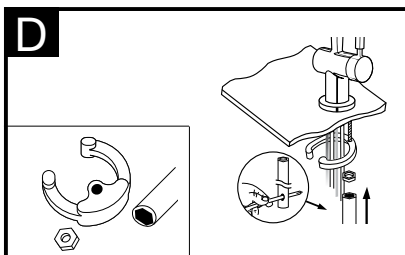

- Coloque la placa de montaje semicircular en el perno roscado por abajo del fregadero.
- Coloque la tuerca hexagonal en el perno roscado. Asegúrese de que el mango del distribuidor esté del lado correcto y la cabeza del grifo esté en el ángulo deseado.
- Inserte un destornillador en el orificio de la herramienta hexagonal (para formar una "T"), y apriete la tuerca y fije el grifo con esta herramienta.

La placa de montaje semicircular debe circundar todos los tubos que descienden y rebasar el agujero del fregadero cuando esté apretada.

## 3 MONTAJE DEL TANQUE



El tanque debe montarse nivelado para asegurar su funcionamiento correcto.

### ⚠ ADVERTENCIA

**Daños materiales:** el tanque debe estar colocado dentro de una distancia de 16" (40 cm) del grifo y a 30" (75 cm) o menos de una toma eléctrica estándar con conexión a tierra. **NO EXTIENDA** las líneas de plomería y eléctricas.

- Seleccione un punto debajo del fregadero para montar el tanque verticalmente al alcance de las conexiones de plomería y eléctricas. El tanque debe estar a una distancia máxima de 16" (40 cm) del grifo y a una distancia máxima de 30" (75 cm) de una toma eléctrica estándar con conexión a tierra.
- Sostenga el tanque en el punto seleccionado para instalarlo y marque con un lápiz los lugares para colocar dos tornillos para colgarlo.



Deje los tornillos expuestos 1/4" (0.6 cm) para colgar el tanque.

**Los tornillos incluidos sólo deben usarse en montantes de madera o gabinetes. Para instalarse en paneles de yeso utilice tarugos (no incluidos).**

- Haga orificios guía de 1/8" (0.3 cm) en las marcas.
- Inserte los tornillos en los orificios guía y deje 1/4" (0.6 cm) de tornillo expuesto.
- Cuelgue el tanque en los tornillos.
- Apriete los tornillos media vuelta.

Monte el tanque verticalmente en un lugar que permita tener un espacio libre abajo para drenarlo si es necesario. **NO APRIETE** los tornillos excesivamente.

## 4 CONEXIÓN DEL GRIFO EN EL TANQUE

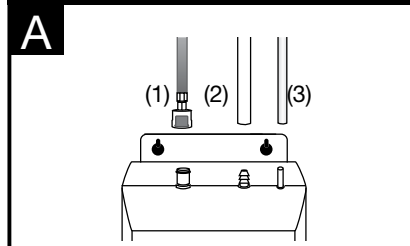

### ⚠ PRECAUCIÓN

**Daños materiales:** las líneas de agua estrechas o bloqueadas pueden dañar al tanque. Asegúrese de que los tubos estén conectados correctamente y se hayan medido tanto como sea posible.

- Inserte el conector de inserción del tubo **azul** o **cobre** de 1/4" en el conector rápido (izquierda) del tanque. (1)
- Inserte el tubo **blanco** flexible de 7/16" en el conector escalonado del centro y deslícelo aproximadamente 1/2" (1.3 cm). (2)
- Inserte el tubo **transparente** de 5/16" en el conector liso de la derecha y deslícelo aproximadamente 1/2" (1.3 cm). (3)
- Revise visualmente para que los tubos no queden aplastados ni torcidos.

Las abrazaderas de manguera no son necesarias para cualquiera de las conexiones.

# 5 INSTALACIÓN DEL FILTRO

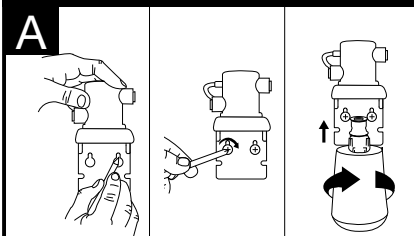

## ⚠️ ADVERTENCIA

**Lesiones personales:** no coloque el filtro por encima de una toma eléctrica o de otro aparato. Instale la cabeza y el soporte de tal forma que no sea necesario estirar, torcer o estrechar la tubería.

Los tornillos incluidos sólo deben usarse en montantes de madera o gabinetes. Para instalarse en paneles de yeso utilice tarugos (no incluidos).

- Marque la ubicación de los orificios para la cabeza y el soporte en un lugar que permita cambiar el filtro.
- Haga orificios guía de 1/8" (0.3 cm), fije el soporte en la pared con tornillos de madera y gire éstos hasta que queden apretados.
- Quite el tapón rojo del filtro, inserte el cartucho en la cabeza del filtro y gírelo en sentido horario hasta que la flecha "LOCK" del filtro quede alineada con la flecha del soporte.

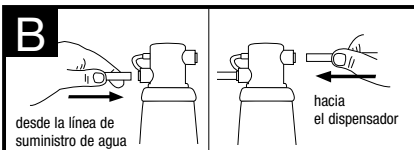

## ⚠️ PRECAUCIÓN

**Daños materiales:** los tramos de tubo necesitan tener el mismo contorno del gabinete para dejar espacio de almacenamiento sin curvas pronunciadas. Los cortes de los tubos deben ser limpios, perpendiculares y no tener rebabas para garantizar una conexión correcta.

- Determine la longitud requerida del tubo y corte el tubo en forma perpendicular y sin dejar rebabas.
- Inserte un tubo **blanco** de 3/8" en el lado de entrada de la cabeza del filtro hasta que tope. **Oprima una vez más para asegurar una conexión correcta.**
- Inserte el otro tubo **blanco** de 3/8" en el lado de salida de la cabeza del filtro hasta que tope. **Oprima una vez más para asegurar una conexión correcta.**

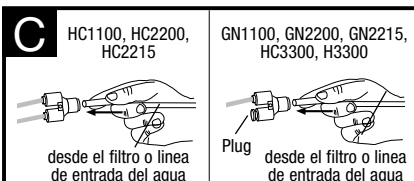

## ⚠️ PRECAUCIÓN

**Daños materiales:** no estire las líneas a más de las 16" (40 cm) proporcionadas. Verifique que el (los) tubo(s) y el conector en "Y" estén bien ajustados.

- Inserte el (los) tubo(s) de cobre del dispensador en el conector rápido en "Y" y utilice el tapón para los modelos que solo suministran agua caliente.
- Conecte el tubo **blanco** de 3/8" de la salida del lado derecho en la cabeza del filtro en el conector rápido hasta que tope. **Oprima una vez más para asegurar una conexión correcta.**

Para quitar el tubo de cada conector rápido, oprima el anillo de liberación y saque el tubo con cuidado.

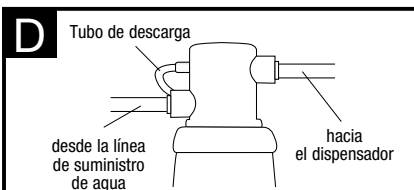

La descarga de agua de aproximadamente 2 oz. (60 ml) es normal, cuando el filtro es retirado.

- Para redireccionar la descarga de agua al reemplazar el filtro, coloque el tubo claro de 6" (152 mm) sobre el respiradero en el lado izquierdo de la cabeza del filtro.
- Nota:** se requiere el accesorio de 3/8" para realizar la conexión del suministro de agua.
- Conecte el tubo restante **blanco** de 3/8" a la línea de suministro de agua de entrada. (Vea el paso 6)

# 6 CONEXIÓN FINAL DEL AGUA



## ⚠️ PRECAUCIÓN

**Daños materiales:** conecte el tubo restante al agua fría de entrada solamente.

- Instale una "T" (*no incluido*) en la línea de agua fría.
- Instale la válvula de control de agua dedicada con el accesorio de compresión de 3/8".
- En el extremo del tubo **blanco** de 3/8" que sale del conector rápido, deslice la tuerca de latón y el casquillo y luego coloque el inserto para tubo.
- Inserte el tubo **blanco** de 3/8" en la conexión de compresión de 3/8" y apriete.

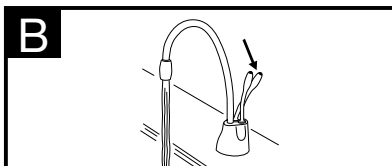

## ⚠️ ADVERTENCIA

**Riesgo de quemadura:** la llave entrega agua casi en ebullición (212 F) la cual puede producir quemaduras instantáneas. Tenga cuidado cuando opere este equipo.

- Abra la línea de agua.
- Oprima la manija **HOT** (CALIENTE) del dispensador hasta que salga el agua por el grifo (aproximadamente 1 a 2 minutos).
- Deje salir el agua por lo menos durante dos minutos para limpiar las líneas (las manijas de agua caliente y fría en forma independiente si es el caso).

**Nota:** consulte el cuadro a continuación para obtener instrucciones especiales sobre el funcionamiento de los grifos modernos InDulge™.

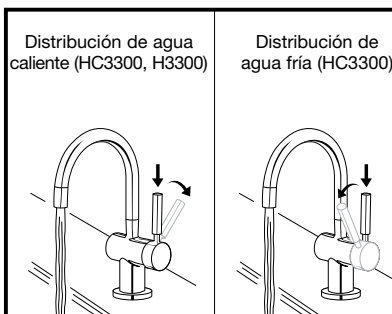

## ⚠️ ADVERTENCIA

**Riesgo de quemadura:** la llave entrega agua casi en ebullición (212 F) la cual puede producir quemaduras instantáneas. Tenga cuidado cuando opere este equipo.

### Instrucciones de operación para los grifos modernos InDulge™

Con el sistema OptiPush™ de activación de agua caliente con cierre automático y sistema de activación de agua fría Stay-On™, que mantiene el grifo abierto cuando se utiliza agua fría.

- HC3300:** para utilizar agua caliente instantánea, primero presione hacia abajo la manija del grifo y luego oprima la manija hacia atrás en el sentido del indicador rojo que se encuentra en la parte superior de la manija. Para utilizar agua fría, primero presione la manija del grifo hacia abajo y luego empuje la manija hacia adelante en el sentido del indicador azul que se encuentra en la manija.

Con el sistema Optipush™ de activación de agua caliente con cierre automático.

- H3300:** para utilizar agua caliente instantánea, primero presione hacia abajo la manija del grifo y luego empuje la manija hacia atrás en el sentido del indicador rojo que se encuentra en la parte superior de la manija.

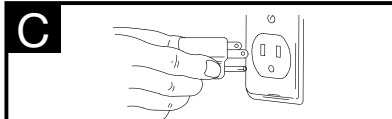

## ⚠️ ADVERTENCIA

**Daños materiales:** es necesario tener una toma eléctrica estándar con conexión a tierra a una distancia de 30" (75 cm) debajo del fregadero. No utilice extensiones eléctricas con el dispensador.

- Revise todas las conexiones para asegurarse de que estén apretadas y que no presenten fugas.
- Enchufe el tanque de agua caliente.

**El agua saldrá fría en un principio.**

**Espere entre 12 y 15 minutos para que el agua se caliente a la temperatura indicada.**

**Durante el ciclo inicial de calentamiento es normal escuchar gorgoteos y siseos.**

Si el agua que viene del grifo no es caliente 15 minutos después de que se ha enchufado la unidad (o para otras ediciones relacionadas con la operación de su dispensador inmediato de la agua caliente) consulte a la sección de "localización de averías" en la página 32.

<b>▲ ADVERTENCIA</b>	<b>Riesgo de descarga eléctrica:</b> el uso del dispositivo sin conexión a tierra o conectado incorrectamente puede ocasionar lesiones graves o la muerte debido a una descarga eléctrica.
----------------------	--

**Este electrodoméstico debe estar conectado a tierra.** Este dispensador está equipado con un cable eléctrico que tiene un conductor con conexión a tierra y un polo de conexión a tierra. El enchufe debe conectarse a una toma instalada correctamente y conectada a tierra de acuerdo con los códigos y normas eléctricas de su localidad. No modifique el cable proporcionado con el aparato; en caso de que no se pueda enchufar en la toma, contrate los servicios de un técnico especializado para instalar la toma eléctrica. Si duda de que su dispensador esté conectado correctamente a tierra, consulte a un técnico especializado.

<b>▲ PRECAUCIÓN</b>	<b>Lesiones personales:</b> este tanque no trabaja a presión. <b>NO MODIFIQUE</b> este sistema. <b>NO CIERRE</b> el tubo de purga ni conecte otro tipo de dispensadores o válvulas en el tanque. Utilice sólo el grifo del dispensador InSinkErator proporcionado. Utilice sólo las partes incluidas en el paquete. Si necesita reparación o partes de repuesto, comuníquese con su agente autorizado de servicio InSinkErator.
---------------------	---

<b>▲ ADVERTENCIA</b>	<b>Riesgo de incendio:</b> para minimizar la posibilidad de incendio, <b>NO GUARDE</b> objetos inflamables como trapos, papel o envases con aerosol cerca del tanque. <b>NO GUARDE</b> o use gasolina u otros vapores o líquidos inflamables cerca de éste u otros aparatos eléctricos.
----------------------	---

<b>▲ PRECAUCIÓN</b>	<b>Daños materiales:</b> para evitar daños causados por el agua, cambie cualquier tubería floja o dañada. Inspeccione periódicamente la unidad para detectar posibles signos de fugas y retírela de servicio inmediatamente si sospecha que presenta fugas.
---------------------	---

*Un distribuidor instantáneo de agua caliente, como cualquier calefactor de agua, tiene una vida limitada y fallará eventualmente. Para evitar posibles daños a la propiedad y lesiones personales, este distribuidor instantáneo de agua caliente debe examinarse regularmente para ver si tiene fugas y/o corrosión y debe reemplazarse cuando sea necesario. Se debe utilizar una bandeja de drenaje, conectada a un drenaje adecuado o equipada con un detector de fugas, en aquellas aplicaciones donde las fugas pudieran ocasionar daños a la propiedad. Para verificar si existe corrosión, examine la apariencia del agua distribuida en un vaso transparente una vez cada tres (3) meses. Si existe decoloración o una apariencia ferrosa, desconecte y drene la unidad tal como se describe en la sección Almacenamiento/Drenado de temporada en la página 30 de este manual. Si la decoloración del agua permanece después de drenar y rellenar la unidad, descontinúe el uso y póngase en contacto con un agente de servicio autorizado por InSinkErator.*

## GARANTÍA LIMITADA TOTAL DE SERVICIO EN SU HOGAR

<b>Dispensador:</b>	<b>5 años de garantía</b>
<b>Tanques de acero inoxidable:</b>	<b>3 años de garantía</b>
<b>Sistema de Filtración:</b>	<b>1 año de garantía</b> (excluyendo el cartucho del filtro reemplazable)

Esta es una garantía que InSinkErator®, una división de Emerson Electric Co., ("InSinkErator", "Fabricante", "nosotros", "nos" o "nuestro") brinda al cliente original propietario del producto InSinkErator (el "Producto InSinkErator") y a cualquier otro propietario posterior de la residencia en la que se instaló originalmente el Producto ("Cliente", "usted" o "su").

InSinkErator le garantiza al Cliente que su Producto InSinkErator no tendrá defectos en el material o la mano de obra, sujetos a las exclusiones descritas a continuación, durante el "Período de garantía", que comienza luego de: (a) la fecha en la que se instaló originalmente su Producto InSinkErator, (b) la fecha de compra o (c) la fecha de fabricación indicada por el número de serie de su Producto InSinkErator. Deberá presentar la documentación escrita correspondiente para justificar (a) o (b). En caso de que no pueda presentar la documentación para justificar (a) o (b), la fecha de inicio del Período de Garantía quedará a consideración del Fabricante, bajo su único y absoluto criterio, basado en el número de serie del Producto InSinkErator.

### Qué cubre la garantía

Esta garantía cubre los defectos en el material o la mano de obra, sujetos a las exclusiones descritas a continuación, en lo que respecta a los Productos InSinkErator a los que el Cliente confiera un uso doméstico únicamente, e incluye todas las piezas de repuesto y los gastos de reparación. SU ÚNICO Y EXCLUSIVO RECURSO SEGÚN LOS TÉRMINOS DE ESTA GARANTÍA LIMITADA SERÁ LA REPARACIÓN O EL REEMPLAZO DEL PRODUCTO INSINKERATOR.

### Qué no cubre la garantía

Esta garantía limitada no se extiende y excluye expresamente lo siguiente:

- Pérdidas, daños o incapacidad de operar el Producto InSinkErator, como resultado de circunstancias fuera del control del Fabricante, sin limitaciones, tales como: accidente, alteración, mal uso, abuso, abandono, negligencia (de otra persona que no sea el Fabricante), instalación, mantenimiento, ensamblaje o montaje inadecuados del Producto InSinkErator que no respeten las instrucciones del Fabricante o los códigos eléctricos y/o de plomería locales.
- Desgaste como resultado del uso normal del producto, lo que incluye sin limitaciones, oxidación de la superficie, rayones, abolladuras o pérdidas o daños similares y razonables.

Además de las exclusiones antes descritas, esta garantía no se aplica en caso de que los Productos InSinkErator se instalen para fines industriales o comerciales.

### No se aplica ninguna otra garantía expresa

Esta es la única y exclusiva garantía que se le brinda al Cliente descrito anteriormente. No se aplica ninguna otra garantía expresa, oral o escrita. No se autoriza a ningún empleado, agente, distribuidor u otra persona a alterar esta garantía limitada o a brindar cualquier otra garantía en nombre del Fabricante. Ninguna persona podrá modificar los términos de esta garantía, independientemente de si se trata del Fabricante, el propietario original o sus respectivos sucesores o beneficiarios.

### Qué haremos para solucionar los problemas

Si su Producto InSinkErator no funciona de acuerdo con la documentación que usted recibió, o si tiene dudas acerca de su Producto InSinkErator o no sabe cómo determinar cuándo necesita servicio técnico, comuníquese con la línea de ayuda gratuita InSinkErator AnswerLine al 1 (800) 558-5700 o bien, visite nuestra página web en [www.insinkerator.com](http://www.insinkerator.com). También puede escribirnos a: Centro de Servicio InSinkErator, 4700 21st Street, Racine, Wisconsin, 53406, EE. UU.

En el reclamo de garantía debe especificar la siguiente información: su nombre, dirección, número de teléfono, modelo y número de serie de su Producto InSinkErator y, si es necesario o si se lo solicitan, una confirmación por escrito de: (a) la fecha que figura en su recibo de instalación, o (b) la fecha que figura en su recibo de compra.

El Fabricante o el representante de servicio autorizado determinarán, bajo su único y absoluto criterio, si esta garantía cubre su Producto InSinkErator. Se le proporcionará la información de contacto del Centro de Servicio Autorizado de InSinkErator más cercano. Comuníquese directamente con dicho centro para recibir servicios de reparación o reemplazo cubiertos por la garantía en su hogar. El representante de servicio autorizado de InSinkErator es el único capaz de brindarle el servicio de garantía. InSinkErator no se hace responsable por los reclamos de garantía que surjan como consecuencia de trabajos realizados en su Producto InSinkErator por cualquier otra persona que no sea el representante de servicio autorizado de InSinkErator.

Si un reclamo cubierto se realiza durante el Período de Garantía, el Fabricante reparará o reemplazará su Producto InSinkErator por intermedio de su representante de servicio autorizado. Usted no deberá afrontar el costo de las piezas de repuesto o de un nuevo Producto InSinkErator, ni el costo de mano de obra para la reparación o instalación del Producto InSinkErator de reemplazo. El Fabricante o su representante de servicio autorizado, bajo su exclusivo criterio, determinarán si es necesaria la reparación o el reemplazo del producto. Recibirá todos los servicios de reparación o reemplazo en su hogar. Si el Fabricante determina que se debe reemplazar su Producto InSinkErator en vez de repararlo, la garantía del Producto InSinkErator de reemplazo se limitará al plazo vigente de la garantía original.

### Limitación de responsabilidad

EN LA MEDIDA EN QUE LO PERMITA LA LEY, EL FABRICANTE O SUS REPRESENTANTES DE SERVICIO AUTORIZADOS NO SERÁN RESPONSABLES POR DA—OS INCIDENTALES, ESPECIALES, INDIRECTOS O CONSECUENTES, TALES COMO DA—OS PATRIMONIALES, YA SEA QUE SEAN CONSECUENCIA DEL INCUMPLIMIENTO, USO, MAL USO O INCAPACIDAD DE USAR EL PRODUCTO INSINKERATOR, O DE LA NEGLIGENCIA DEL FABRICANTE O SUS REPRESENTANTES DE SERVICIO AUTORIZADOS. EL FABRICANTE NO SERÁ RESPONSABLE POR LOS DA—OS CAUSADOS POR EL RETRASO EN EL RENDIMIENTO Y EN NINGÚN CASO, SIN IMPORTAR EL TIPO DE RECLAMO O LAS MEDIDAS IMPLEMENTADAS (AUNQUE SE BASEN EN EL CONTRATO, UNA CONTRAVENCIÓN, LA NEGLIGENCIA, LA RESPONSABILIDAD ESTRICTA, OTRO AGRAVIO, ETC.), SU RESPONSABILIDAD EXCEDERÁ EL PRECIO QUE EL PROPIETARIO ORIGINAL HAYA PAGADO POR EL PRODUCTO INSINKERATOR.

El término "daños consecuentes" debe incluir, entre otros, la pérdida de ganancias anticipadas, la interrupción de los negocios, la falta de uso o ingresos, el costo del capital, o la pérdida o daño a la propiedad o al equipo.

Algunos estados prohíben la exclusión o limitación de los daños incidentales o consecuentes, de modo que estas limitaciones pueden no aplicarse en su caso. Esta garantía le otorga derechos legales específicos y también puede tener otros derechos que varían según el estado.

## MANTENIMIENTO Y USO

### ⚠ ADVERTENCIA

**Riesgo de descarga eléctrica:** para evitar descargas eléctricas, desconecte la electricidad antes de dar mantenimiento a la unidad. Utilice una toma conectada a tierra y polarizada correctamente.

### AJUSTE DEL TERMOSTATO

La temperatura establecida de fábrica es de 200 °F. **Para reajustar el termostato a 200°, gire el indicador dos muescas hacia la derecha de la vertical.**

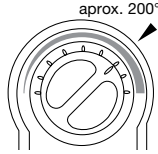

- Ajuste el termostato lentamente, girando la carátula en el sentido de las manecillas del reloj para aumentar la temperatura o en sentido contrario a las manecillas del reloj para reducirla, después active el volante del grifo por 20 segundos para alimentar con agua fresca que se calentará con este nuevo ajuste. Espere 5 a 7 minutos para que el agua alcance la nueva temperatura.

### ⚠ ADVERTENCIA

**Riesgo de escaldado:** no deje hervir el agua. Esto puede producir lesiones graves.

### ALMACENAMIENTO/DRENADO DE TEMPORADA

Siempre que el dispensador de agua caliente instantánea no se utilice por periodos de tiempo prolongados, desenchufe y drene la unidad. Si la temperatura está por debajo del punto de congelación, deberá desenchufar la unidad y drenarla.

- Desconecte la energía de la unidad (desenchufe la unidad).
- Oprima la palanca del grifo del dispensador de agua caliente y deje que el agua fluya hasta que esté fría.
- Cierre el suministro de agua fría en la válvula.
- Desconecte los tubos del tanque.
- Descuelgue el tanque de la pared.
- Sostenga el tanque boca abajo y drene el agua en el fregadero.
- Seque con una toalla cualquier resto de agua que haya quedado en el área del tanque.
- Reinstale el tanque en la pared y reconecte los tubos.
- Retire y deseche el cartucho del filtro, si corresponde.
- Para poner el dispensador nuevamente en funcionamiento, instale un cartucho de filtro nuevo (si corresponde) y abra el suministro de agua fría en la válvula. Presione la palanca del grifo del dispensador de agua caliente y sosténgala hasta que salga agua del surtidor. Reconecte el cable eléctrico (consulte el paso 6B de la página 27).

### DA—OS MATERIALES

- Revise periódicamente la unidad por posibles signos de fuga. Si encuentra signos de daños causados por el agua, retire inmediatamente la unidad de servicio.
- Para evitar que el agua cause daños debido a fugas, cambie cualquier tubo que encuentre cortado, suelto o dañado.
- En caso de que una fuga pueda causar daños materiales, se debe usar una bandeja de goteo conectada a un tubo de drenado adecuado o equipada con un detector de fugas.

### GUÍA PARA EL FILTRO Y REEMPLAZO

Reemplace el cartucho del filtro cuando haya una disminución obvia de la salida del agua por el grifo o cuando el agua tenga un sabor u olor dudoso.

Cuando los orificios de entrada y salida se han cerrado y se ha liberado la presión interna del filtro, el agua se descarga por la línea de purga (aproximadamente 2 oz o 60 ml).

Si no se puede insertar el cartucho nuevo, coloque el usado y gírelo hasta que se detenga; retírelo y vuelva a intentar con el cartucho nuevo.

Los filtros de carbón deben cambiarse cada 12 meses.

Instrucciones para cambiar el filtro:

- Reemplace por un filtro InSinkErator®.
- Coloque una charola o un papel toalla para platos debajo del filtro para contener el agua drenada durante el cambio.
- Gire el cartucho lentamente en sentido contrario de las manecillas del reloj hasta que se detenga (1/4 de vuelta).
- Jale el cartucho hacia abajo y deséchelo.
- Inserte el nuevo cartucho en la cabeza del filtro.
- La superficie superior del filtro quedará a ras de la parte inferior de la cabeza del filtro cuando ambos estén completamente ensamblados.
- Gire el cartucho en sentido horario hasta que tope (1/4 de vuelta).
- Alinee la flecha de entrada y salida in/out en el conjunto de cabeza y soporte con la flecha respectiva del cartucho.
- Abra el grifo para expulsar el aire atrapado.
- Deje salir el agua durante tres minutos antes de usar.

### LIMPIEZA DEL GRIFO Y DEL TANQUE

- Use solamente limpiadores suaves para limpiar el grifo y los componentes de plástico del dispensador.
- El uso de limpiadores que contienen ácidos, álcalis y disolventes inorgánicos causa deterioro de los componentes plásticos y anula la garantía.

### LESIONES PERSONALES

- Verifique regularmente si existen señales de corrosión examinando la apariencia del agua distribuida.
- Si existe decoloración o una apariencia ferrosa, desconecte y drene la unidad tal como se describe en la sección Almacenamiento/Drenado de temporada en esta página del manual.
- Si la decoloración del agua permanece después de drenar y rellenar la unidad, descontinúe el uso y póngase en contacto con un agente de servicio autorizado por InSinkErator.

## INFORMACIÓN DE LA FILTRACIÓN

El Sistema de Filtración del Surtidor de Agua Caliente al Instante InSinkErator® está diseñado para usarse en la filtración de sedimentos y del olor y sabor a cloro en el agua potable, y ha sido evaluado para otros usos. El sistema por lo habitual se instala (cerca o detrás de un fregadero) donde se desee agua potable filtrada, y se debe instalar, operar y dar mantenimiento tal como se especifica en las instrucciones de instalación y uso.

### ⚠ PRECAUCIÓN

- Para reducir el riesgo asociado con el daño a la propiedad ocasionado por fugas de agua:
- Proteja el filtro contra la congelación. Drene el filtro cuando la temperatura descienda por debajo de 40 °F (4.4 °C).
  - No instale si la presión de agua excede 120 psi (828 kPa). Si su presión de agua excede 120 psi, debe instalar una válvula limitadora de presión. Póngase en contacto con un fontanero profesional si no está seguro sobre cómo verificar su presión de agua.
  - No instale donde puedan presentarse condiciones de martilleo hidráulico. Si existen condiciones de martillo de agua o golpe de ariete debe instalar un supresor de martilleo hidráulico. Póngase en contacto con un fontanero profesional si no está seguro sobre cómo verificar esta condición.
  - No instale sobre líneas de suministro de agua caliente. La temperatura máxima del agua para la operación de este sistema de filtro es 100 °F (38 °C).
  - Se debe reemplazar el cartucho de filtro desechable cada doce meses o en el ciclo de servicio especificado.
  - Lea y siga las instrucciones antes de instalar y usar este sistema.

### ⚠ ADVERTENCIA

No lo use con agua que sea microbiológicamente insegura o de calidad desconocida sin previamente asegurarse de la desinfección adecuada antes o después de que esa agua pase por el sistema.

### Especificaciones del filtro de reducción química y mecánica F-201R:

(Use el cartucho de sustitución F-201R) Este cartucho (incluido con el sistema) proporciona una reducción mecánica y química de suciedad y óxido, sabor y olor y cloro.



Probado y certificado por NSF International bajo la norma 42 de NSF/ANSI en el modelo F-201 para la reducción de los reclamos especificados en la Hoja de datos de funcionamiento.

Presión: 20-120 psi  
Temperatura: 33F - 100F  
Caudal: 0.75 gpm  
Capacidad: 500 gallons

**Capacidad del filtro:** 500 galones, dependiendo de las condiciones locales del agua. Tenga en cuenta que las pruebas se efectuaron en condiciones estándar de laboratorio; el rendimiento real puede variar. No emplee el producto con agua que no sea segura microbiológicamente o cuya calidad se desconozca sin una desinfección adecuada anterior o posterior al sistema. Sólo debe utilizarse con agua fría. Los sistemas deben instalarse y utilizarse según los procedimientos y pautas recomendados por el fabricante. Para la garantía, consulte la tarjeta de garantía. Para reparaciones y piezas, comuníquese con su distribuidor local o directamente con InSinkErator® al 1-800-558-5700.

Reducción de contaminantes	Media de ppm a la entrada	Concentración Del Desafío Del Influent. Excepto según lo observado, las unidades se aplican a cada fila.	ppm a la salida del producto	Reducción media	Requisitos de la reducción del NSF	Prueba NSF
Gusto Y Olor De la Clorina	2.1	2.0 mg/L ± 10%	0.07	96.6	> 50%	516345-05

**Pautas de aplicación y parámetros del suministro de agua para las pruebas NSF:** Caudal de servicio de 0.75 gpm, suministro de agua comunitario o de pozo privado, presión del agua entre 20 y 120 psi, temperatura del agua entre 33°F y 100°F. Excepto donde se indique lo contrario, todas las pruebas se efectuaron con pH = 7.5 ± 0.5, Caudal: 0.75 gpm, Presión: 60 psi, Temp: 20° ± 3°C.

**En caso de reparaciones o sustitución de componentes, comuníquese con un agente de Servicio autorizado de InSinkErator.**



Por favor lea la Guía de Solución de Problemas y/o visite el sitio [www.insinkerator.com](http://www.insinkerator.com) antes de llamar al AnswerLine®

## IDENTIFICACIÓN Y SOLUCIÓN DE PROBLEMAS

PROBLEMA	CAUSA POSIBLE	SOLUCIÓN
El agua y el vapor salen forzosamente por el grifo sin abrir la manija del dispensador.	<ul style="list-style-type: none"> <li>El agua de la unidad está hirviendo. <i>Puede ser durante el ajuste inicial.</i></li> </ul>	<ul style="list-style-type: none"> <li>Active la palanca del grifo para que salga agua del tanque.</li> <li>Ajuste la temperatura del agua con el indicador que está en frente del tanque. <i>Recuerde que a mayor altitud, el agua hierve a menor temperatura</i></li> </ul>
El agua no está caliente.	<ul style="list-style-type: none"> <li>Posiblemente la unidad no está enchufada.</li> <li>La toma eléctrica no funciona.</li> </ul>	<ul style="list-style-type: none"> <li>Verifique que la unidad esté enchufada en una toma eléctrica conectada a tierra correctamente.</li> <li>Asegúrese de que el interruptor de circuito o los fusibles funcionen correctamente.</li> <li>Compruebe que la corriente de la toma eléctrica no esté interrumpida.</li> </ul>
El agua está demasiado caliente o no está suficientemente caliente.	<ul style="list-style-type: none"> <li>El termostato no está ajustado como usted lo necesita.</li> </ul>	<ul style="list-style-type: none"> <li>Ajuste el termostato lentamente y luego active la manija del grifo durante 20 segundos para que entre agua fría y se caliente a la nueva temperatura ajustada. Espere entre cinco y siete minutos para que el agua se caliente a la nueva temperatura.</li> </ul>
El agua sale por el orificio de purga y no por la llave.	<ul style="list-style-type: none"> <li>El tubo de salida está bloqueado.</li> </ul>	<ul style="list-style-type: none"> <li>Revise que el tubo de salida no esté torcido o estrechado.</li> <li>Desatornille la pieza del extremo del grifo y quite cualquier residuo depositado.</li> </ul>
El agua gotea por la llave u orificio de purga intermitentemente.	<ul style="list-style-type: none"> <li>La cavidad de expansión no está drenando correctamente debido a una presión baja del agua.</li> <li>El grifo está bloqueado.</li> </ul>	<ul style="list-style-type: none"> <li>Desenchufe la unidad. Si el goteo no cesa después de algunos minutos, revise la válvula de suministro para verificar que esté completamente abierta y que no haya obstrucciones en la tubería de agua que causen reducción de la presión por abajo de 30 psi (<i>por ejemplo, la válvula de asiento mal instalada, el filtro de agua tapado o la válvula de cierre parcialmente abierta</i>).</li> </ul>
El agua gotea por la llave u orificio de purga constantemente.	<ul style="list-style-type: none"> <li>Los residuos en la línea de agua pueden estar en la válvula del grifo y causan una salida lenta del agua.</li> </ul>	<ul style="list-style-type: none"> <li>Desatornille la pieza del extremo del grifo y quite cualquier residuo depositado.</li> <li>Active la manija del grifo de 7 a 10 veces para limpiar el grifo.</li> </ul>
Corriente dividida.	<ul style="list-style-type: none"> <li>Residuos en las líneas del grifo.</li> </ul>	<ul style="list-style-type: none"> <li>Desatornille la pieza del extremo del grifo y quite cualquier residuo depositado.</li> </ul>
Decoloración del agua/apariencia ferrosa.	<ul style="list-style-type: none"> <li>Corrosión de la unidad.</li> </ul>	<ul style="list-style-type: none"> <li>Desconecte y drene la unidad tal como se describe en la sección Almacenamiento/Drenado de temporada en la página 30 de este manual. Si la decoloración del agua permanece después de drenar y rellenar la unidad, descontinúe el uso y póngase en contacto con un agente de servicio autorizado por InSinkErator.</li> </ul>

### PROBLEMAS DE FILTRACIÓN

El agua tiene sabor u olor.	<ul style="list-style-type: none"> <li>El filtro necesita limpieza.</li> <li>El filtro necesita cambiarse.</li> </ul>	<ul style="list-style-type: none"> <li>Active el grifo y deje salir el agua hasta que esté fría.</li> </ul>
El nuevo filtro tiene fuga o no ajusta.	<ul style="list-style-type: none"> <li>La cabeza y el soporte no están girados completamente.</li> <li>Separación entre el filtro y la junta tórica</li> </ul>	<ul style="list-style-type: none"> <li>Si no hay cambio, reemplace el cartucho del filtro.</li> <li>Retire, revise, reinstale el cartucho del filtro.</li> </ul>
El agua no fluye o fluye muy poco.	<ul style="list-style-type: none"> <li>El filtro necesita cambiarse.</li> </ul>	<ul style="list-style-type: none"> <li>Reemplace el cartucho del filtro. Vea la página 30.</li> </ul>

Si los problemas continúan, visite [www.insinkerator.com](http://www.insinkerator.com) o solicite ayuda en la línea AnswerLine® en el número 1-800-558-5700.



CONTEMPORARY  
ANTIQUE  
TUSCAN  
MODERN

SST-FLTR

Distributeur d'eau chaude instantané

## Manuel d'utilisation

Installation, soin et utilisation

Installation, Care & Use

Instalacion, cuidado & uso



GN/HC100  
GN/HC2200  
GN/HC2215  
H/HC3300



Nous sommes très heureux que vous ayez choisi d'utiliser chez vous le distributeur d'eau chaude instantanée InSinkErator®. Cet appareil unique vous permettra d'économiser du temps et vous évitera des efforts dans la cuisine. Et vous découvrirez avec joie chaque jour de nouveaux usages pour cet appareil. C'est la raison pour laquelle des millions de personnes utilisent un distributeur d'eau chaude instantanée InSinkErator.

Nous sommes persuadés qu'en suivant nos instructions étape par étape, vous profiterez sans tarder des avantages de l'eau chaude instantanée.

## CE QUE VOUS DEVEZ SAVOIR AVANT DE COMMENCER

- Pour votre satisfaction et votre sécurité, lisez bien toutes les instructions, mises en garde et avertissements avant d'installer ou d'utiliser ce distributeur d'eau chaude instantanée
- Cette unité particulière n'est pas destinée à un usage commercial.
- Assurez-vous que tous les raccordements et le câblage électrique sont conformes aux codes locaux.
- Une prise électrique avec prise de terre de 115 volts ordinaire est nécessaire sous l'évier pour l'alimentation électrique du distributeur.
- La prise murale alimentant votre distributeur doit avoir du courant d'une façon continue.
- Cette prise doit être dotée d'un fusible et ne doit pas être contrôlée par le même interrupteur mural que celui qui fait fonctionner le broyeur, à moins que vous n'ayez un commutateur SinkTop Switch™ de InSinkErator®.
- Il est recommandé d'installer un robinet de réglage spécialisé sur le conduit d'eau froide fournissant l'eau au système.
- Si vous croyez avoir des niveaux élevés de chlore dans votre eau ou si votre eau semble rouillée avant l'installation de cette unité, il est recommandé d'utiliser un système de filtration d'eau.  
Ce produit contient de l'acier inoxydable. Le fabricant n'offre pas de garantie contre l'eau rouillée à cause des nombreux facteurs impliqués qui sont hors de son contrôle. Cependant, l'apparition subite d'une eau rouillée provenant du distributeur d'eau chaude peut indiquer le besoin d'une réparation ou du remplacement de ce produit.
- L'utilisation d'un filtre à eau ne devrait PAS entraîner une baisse de pression d'eau en dessous de 30 psi (207 kPa). Si c'est le cas, ceci empêchera votre appareil de fonctionner convenablement.
- Les pièces mobiles à l'intérieur du réservoir peuvent causer un son de crécelle. Ceci est normal.

## CE DONT VOUS AVEZ BESOIN POUR COMMENCER

### Équipement nécessaire :

- Perceuse
- Raccord en T
- Robinet de réglage spécialisé
- Clé anglaise

### Équipement dont vous pourriez avoir besoin :

- Ancrages pour mur sec
- Clé de robinet à montée
- Scie cylindrique
- Emporte-pièce

Si vous avez l'intention d'utiliser le trou de l'arroseur dans votre évier pour votre distributeur, vous pourrez avoir besoin d'une clé de robinet à montée et d'un bouchon de 3 mm ou d'un chapeau de 6 mm (non fournis) pour le conduit de boyau d'arroseur du robinet. **Reportez-vous à l'étape 1-B.**

Si vous devez découper un trou de montage dans votre évier en acier inoxydable, vous pourrez avoir besoin d'une scie cylindrique de 3,2 - 3,8 cm pour découper l'acier inoxydable ou d'un emporte-pièce. Consultez un professionnel si vous percez dans une surface autre que l'acier inoxydable.

Identifiez le numéro de modèle de votre distributeur d'eau chaude instantanée et inscrivez-le ici : \_\_\_\_\_

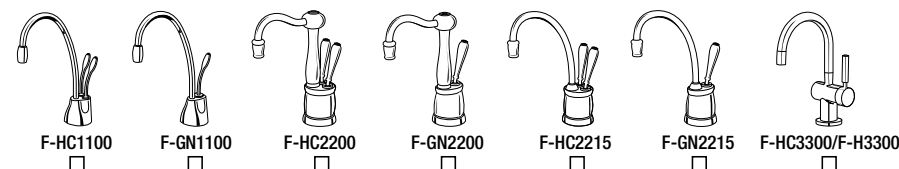

## COMMENT UTILISER CE MANUEL D'UTILISATION

Ces instructions sont divisées en chapitres principaux, indiqués par des numéros et des sous-chapitres, indiqués par des lettres en majuscule. Le manuel est configuré ainsi pour vous permettre de faire une pause à n'importe quel point, une fois un chapitre ou un sous-chapitre terminé sans affecter le processus d'installation.

Ce que vous verrez dans le manuel d'utilisation :

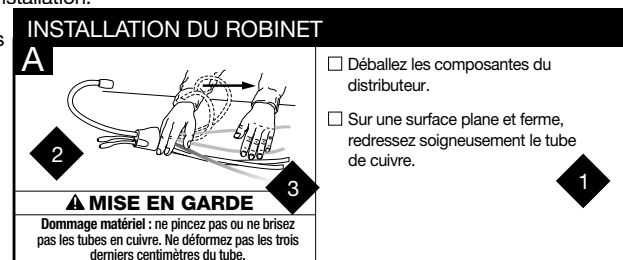

- 1 Fournit une description narrative étape par étape de l'installation, avec cases à cocher pouvant être marquées au fur et à mesure que vous progressez dans l'installation.
- 2 Contient des illustrations très simples qui fournissent des instructions visuelles pour appuyer le texte.
- 3 MISES EN GARDE et AVERTISSEMENTS qui nécessiteront votre attention durant le travail.

**▲ AVERTISSEMENT** Une situation potentiellement dangereuse qui, si elle n'est pas évitée, pourrait entraîner la mort ou des blessures graves.

**▲ MISE EN GARDE** Une situation potentiellement dangereuse qui, si elle n'est pas évitée, pourrait entraîner des blessures mineures ou modérées.

## VUE GÉNÉRALE D'UNE CONFIGURATION TERMINÉE

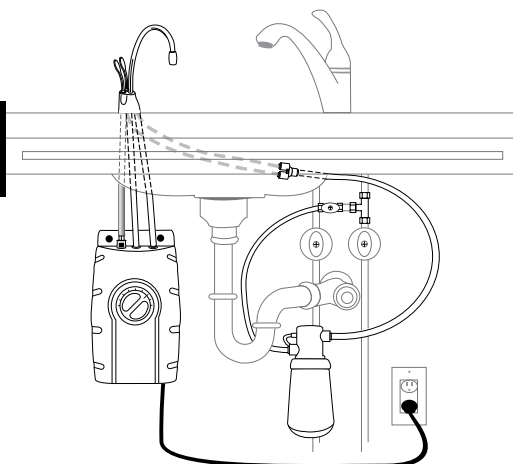

## DANS CET EMBALLAGE



F-HC3300  
F-H3300

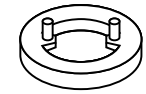

Siège en laiton  
(HC3300, H3300)

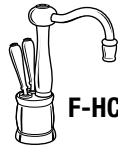

F-HC2200



F-GN2200

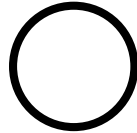

Joint torique  
en caoutchouc



Écrou hex

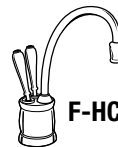

F-HC2215



F-GN2215

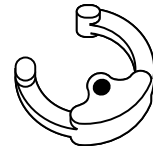

Plaque de montage  
semi-circulaire

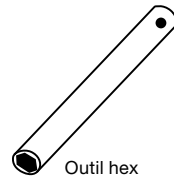

Outil hex

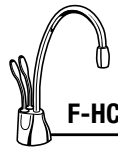

F-HC1100



F-GN1100

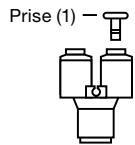

Prise (1) —  
Connecteur  
rapide en Y

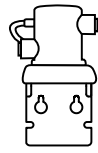

Tête  
de Filtre



Cartouche  
de Filtre



Raccord à Ergot  
(3 pièces)

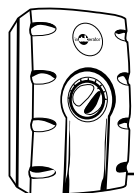

SST-FLTR

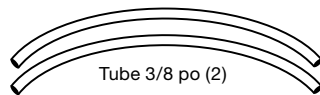

Tube 3/8 po (2)

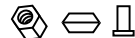

Écrou en laiton/  
Virole/Insertion de tube



Tuyau d'évacuation  
du Filtre 6 po

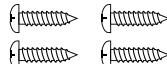

Vis 3/4 po (4)

Si vous installez un nouveau robinet ET  
un nouveau réservoir, passez à la page 38.

### SI VOUS INSTALLEZ SEULEMENT UN NOUVEAU ROBINET

A

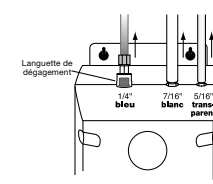
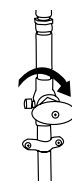

- Fermez l'approvisionnement en eau.
- Retirez les tubes du réservoir : sur le dessus du réservoir, enfoncez la languette de dégagement grise dans le raccord rapide fixant le tube **bleu** ou en **cuivre** de 6 mm et tirez délicatement le conduit hors du raccord. Tirez le tube **blanc** de 1,1 cm et le tube **transparent** de 8 mm hors des raccords.
- Retirez le robinet existant et passez à la page 38.

#### ⚠ MISE EN GARDE

Dompage matériel : débranchez le réservoir avant de débrancher les tubes.

### SI VOUS INSTALLEZ SEULEMENT UN NOUVEAU RÉSERVOIR

A

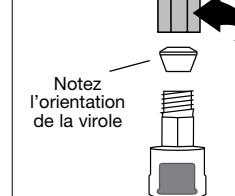

- Fermez l'approvisionnement en eau.
- Sur le dessus du réservoir, enfoncez l'anneau de dégagement ou la languette de dégagement grise dans le raccord rapide fixant le tube **bleu** ou en **cuivre** de 6 mm et tirez délicatement le conduit hors du raccord. Tirez le tube **blanc** de 1,1 cm et le tube **transparent** de 8 mm hors des raccords.
- Si ce n'est déjà fait, vous devez installer le raccord à connexion à pression.
- Pour l'installer, dévissez l'écrou de montage de laiton et retirez le raccord à connexion à pression, la virole de laiton et l'écrou.

#### ⚠ MISE EN GARDE

Dompage matériel : ne pincez pas ou ne brisez pas les tubes en cuivre. Ne déformez pas les trois derniers centimètres du tube.

B

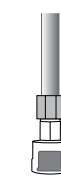
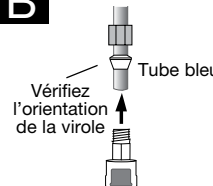

- Glissez l'écrou en laiton et la virole en plastique sur le tube **bleu** ou en **cuivre** de 6 mm partant du robinet.
- Insérez le tube **bleu** ou **cuivre** dans le raccord à connexion par enclenchement et serrez l'écrou de laiton avec une clé, en utilisant un à deux tours dans le sens horaire.
- Vous pouvez choisir d'utiliser le support de montage existant du réservoir.
- Sautez jusqu'à la page 41, étapes 3-4 pour obtenir toutes les directives d'installation.

#### ⚠ MISE EN GARDE

Dompage matériel : ne serrez pas trop l'écrou en laiton.

# 1 PRÉPARATION

<b>A</b>	<p><b>Minimum requis depuis le centre du trou jusqu'au mur</b></p> <p>F-HC1100 ..... 7 cm                  F-GN1100 ..... 8 cm                  F-HC2200 ..... 7 cm                  F-GN2200 ..... 9 cm                  F-HC2215 ..... 7 cm                  F-GN2215 ..... 9 cm                  F-HC3300 ..... 6 cm                  F-H3300 ..... 6 cm</p> <p><b>L'épaisseur maximale du comptoir est de 76 mm.</b></p>	<ul style="list-style-type: none"> <li><input type="checkbox"/> Identifiez les emplacements pour le robinet du distributeur, le réservoir et le filtre (le cas échéant).</li> <li><input type="checkbox"/> Vérifiez s'il y a un dégagement suffisant pour que les poignées du distributeur puissent être ouvertes complètement.</li> <li><input type="checkbox"/> Vérifiez que le comptoir ne mesure pas plus de 7,6 cm.</li> <li><input type="checkbox"/> Assurez-vous qu'il y ait une prise mise à la terre sous l'évier.</li> </ul>
----------	--	--

**La prise murale utilisée pour votre distributeur doit être constamment alimentée et avoir un fusible. Elle ne doit pas être commandée par le même interrupteur qui active votre broyeur à déchets, à moins d'utiliser un InSinkErator SinkTop Switch™.**

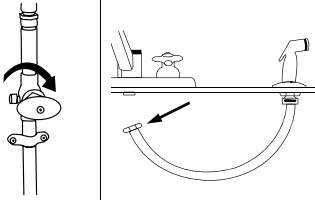
<b>B</b>		<ul style="list-style-type: none"> <li><input type="checkbox"/> Fermez l'approvisionnement en eau.</li> <li><input type="checkbox"/> Si vous utilisez le trou de boyau pour l'arroseur de l'évier, retirez l'écrou qui raccorde le boyau de l'arroseur au fond du robinet.</li> <li><input type="checkbox"/> À l'aide d'une clé à mollette, retirez l'écrou raccordant la bride de rondelle d'arroseur dans le trou de l'arroseur.</li> <li><input type="checkbox"/> Bouchez l'ouverture du boyau à l'aide d'un bouchon de 3 mm ou un chapeau de 6 mm (non fournis).</li> </ul>
	<p><b>Si vous devez percer à travers l'évier ou le comptoir, il vous faudra louer ou acheter les outils appropriés.</b></p>	

<b>C</b>	<p><b>Taille requise du trou</b></p> <p>F-HC1100 ..... 3,5 - 3,8 cm                  F-GN1100 ..... 3,5 - 3,8 cm                  F-HC2200 ..... 3,5 - 3,8 cm                  F-GN2200 ..... 3,5 - 3,8 cm                  F-HC2215 ..... 3,5 - 3,8 cm                  F-GN2215 ..... 3,5 - 3,8 cm                  F-HC3300 ..... 3,5 - 3,8 cm                  F-H3300 ..... 3,5 - 3,8 cm</p>	<p><b>Que faire si vous n'avez pas de trou d'arroseur ou que vous ne voulez pas l'utiliser?</b></p> <ul style="list-style-type: none"> <li><input type="checkbox"/> De nombreux propriétaires remplacent le distributeur à savon de leur évier par un distributeur d'eau chaude instantanée.</li> <li><input type="checkbox"/> Si vous percez un trou dans un évier ou le dessus du comptoir dans un évier en acier inoxydable ou le dessus du comptoire, vous pouvez découper un trou de montage pour le distributeur à l'aide d'une scie cylindrique pour acier inoxydable, ou vous pouvez utiliser un emporte-pièce.</li> </ul>
	<p><b>Consultez un professionnel avant de percer dans une surface autre que de l'acier inoxydable.</b></p>	

# 2 INSTALLATION DU ROBINET - 1100/2200

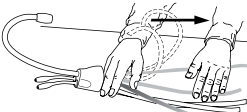
<b>A</b>		<ul style="list-style-type: none"> <li><input type="checkbox"/> Déballez les composantes du distributeur.</li> <li><input type="checkbox"/> Sur une surface plane et ferme, edressez soigneusement le tube de cuivre.</li> </ul>
	<p><b>⚠ MISE EN GARDE</b></p> <p><b>Dommages matériels : ne pincez pas ou ne brisez pas les tubes de cuivre. Ne déformez pas les trois derniers centimètres du tube.</b></p>	

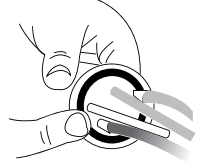
<b>B</b>		<ul style="list-style-type: none"> <li><input type="checkbox"/> Vérifiez si le joint torique noir est correctement appuyé dans la base de la tête du distributeur (la rainure étant en dessous du distributeur).</li> </ul>
	<p><b>Utilisez un joint torique en caoutchouc pour assurer une étanchéité adéquate.</b></p>	

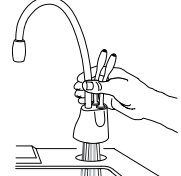
<b>C</b>		<ul style="list-style-type: none"> <li><input type="checkbox"/> Faites passer les tubes vers le bas à travers le trou dans l'évier ou le dessus de comptoir jusqu'à ce que la base repose sur l'évier ou sur la surface du dessus de comptoir.</li> </ul>
	<p><b>Pour faire passer les tubes plus facilement par le trou, insérer d'abord le tube bleu avec l'attache de connexion rapide, puis insérer les autres tubes.</b></p>	<p>Un assistant peut être nécessaire pour tenir la tête du distributeur en place lors de la fixation du distributeur.</p>

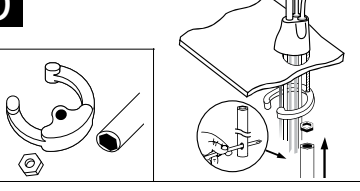
<b>D</b>		<ul style="list-style-type: none"> <li><input type="checkbox"/> À partir du dessous de l'évier, placez la plaque de montage semi-circulaire sur le goujon fileté.</li> <li><input type="checkbox"/> Placez l'écrou hex. Sur la tige fileté. Vérifiez si la tête du robinet est à l'angle voulu.</li> <li><input type="checkbox"/> Insérez le tournevis dans le trou sur le côté de l'outil hexagonal (pour créer un « T ») et utilisez l'outil pour serrer l'écrou et fixez le robinet.</li> </ul>
	<p><b>La plaque de montage semi-circulaire devrait encadrer tous les tubes descendants et se prolonger au-delà du trou de l'évier une fois serrée.</b></p>	

# 2

## INSTALLATION DU ROBINET - 3300

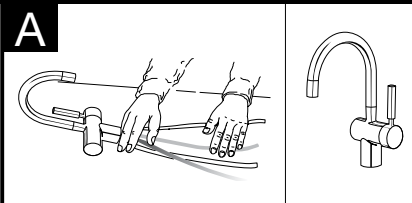

- Déballez les composantes du distributeur.
  - Il est recommandé d'installer ce robinet en gardant la poignée distributrice à la droite.
- La conception unique permet à la poignée d'être entièrement fonctionnelle qu'elle soit placée à la droite ou à la gauche du robinet. Déterminez le côté que vous préférez avant de procéder à l'installation.

### ⚠ MISE EN GARDE

**Dompage matériel :** ne pincez pas ou ne brisez pas les tubes. Ne déformez pas les trois derniers centimètres du tube.

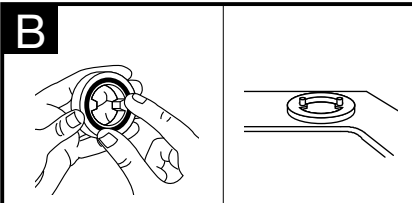

- Insérez le joint torique en caoutchouc dans la rainure du siège en laiton.
- Placez le siège en laiton, le joint torique vers le bas, sur le trou dans l'évier ou le comptoir.

**Le fait de mouiller le joint torique avec de l'eau avant de l'insérer dans le siège en laiton aide à le tenir en place durant l'installation.**

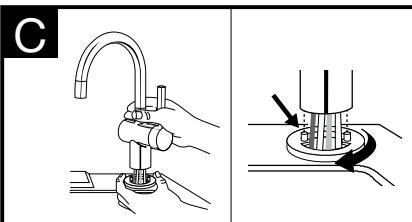

- En tenant le siège en laiton en place, acheminez les tubes vers le bas à travers le trou dans l'évier ou le comptoir jusqu'à ce que la base touche au siège en laiton.
- Faites tourner le siège en laiton jusqu'à ce que les deux goujons de retenue se glissent dans les trous de la base du robinet et que la base soit appuyée fermement sur le siège en laiton.

**Pour faciliter l'acheminement des tubes dans le trou, insérez d'abord le tube bleu avec l'attache à connexion rapide, puis insérez les autres tubes.**

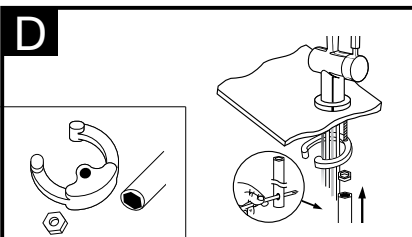

- À partir du dessous de l'évier, placez la plaque de montage semi-circulaire sur le goujon fileté.
- Placez un écrou hexagonal sur le goujon fileté. Assurez-vous que la poignée distributrice se trouve sur le côté choisi et que la tête du robinet se trouve à l'angle désiré.
- Insérez le tournevis dans le trou sur le côté de l'outil hexagonal (pour créer un « T ») et utilisez l'outil pour serrer l'écrou et fixez le robinet.

**La plaque de montage semi-circulaire devrait encercler tous les tubes descendants et se prolonger au-delà du trou de l'évier une fois serrée.**

# 3

## MONTAGE DU RÉSERVOIR



Le réservoir doit être monté de niveau pour assurer un bon fonctionnement

- Sélectionnez un endroit sous l'évier pour monter le réservoir verticalement à la portée des connexions de plomberie et d'électricité. Le réservoir devrait se trouver à 40,6 cm ou moins des conduits d'eau du robinet et à 76,2 cm ou moins d'une prise ordinaire mise à la terre.
- Tout en maintenant le réservoir en place à l'endroit choisi pour l'installation, servez-vous d'un crayon pour marquer les emplacements pour les deux vis de suspension.

### ⚠ AVERTISSEMENT

**Dompage matériel :** le réservoir doit être situé à moins de 40,6 cm du robinet et à moins de 76,2 cm d'une prise standard mise à la terre. **NE PROLONGEZ PAS** les tuyaux de plomberie et conduites électriques.

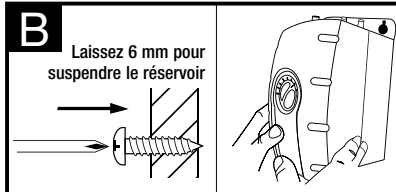

Laissez 6 mm pour suspendre le réservoir

**Les vis fournies doivent être utilisées uniquement sur des montants ou des armoires en bois. Servez-vous d'ancrages muraux (non fournis) pour l'installation sur un mur sec.**

- Percez des avant-trous de 3 mm sur les marques.
- Serrez les vis dans les trous prépercés en laissant 6 mm exposés.
- Suspendez le réservoir sur les vis.
- Serrez les vis avec seulement 1/2 tour dans le sens horaire.

**Montez le réservoir verticalement dans un endroit qui permet un dégagement sur le dessous du réservoir pour le drainage au besoin. NE PAS trop serrer les vis.**

# 4

## RACCORDEMENT DU ROBINET AU RÉSERVOIR

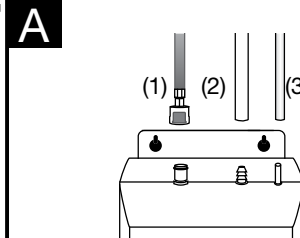

- Sans enfoncer le bouton gris, placez le raccord à connexion à pression sur l'extrémité du tube bleu ou en cuivre de 6 mm sur le raccord gauche du réservoir, en le poussant jusqu'à ce qu'il s'enclenche en place. (1)
- Faites glisser le tube flexible **blanc** 1,1 cm au-dessus du raccord barbelé en acier et faites-le glisser vers le bas d'environ 1,3 cm. (2).
- Faites glisser le tube **transparent** de 8 mm sur le raccord lisse en plastique et faites-le descendre d'environ 1,3 cm. (3).
- Vérifiez visuellement s'il y a des tubes pincés ou écrasés.

### ⚠ MISE EN GARDE

**Dompage matériel :** les conduits d'eau pincés ou bloqués peuvent causer des dommages au réservoir du distributeur. Vérifiez pour vous assurer que les tubes sont bien raccordés et poussés aussi loin que possible.

Aucun de ces raccords ne requiert de collier de serrage.

# 5

## INSTALLATION DU SYSTÈME DE FILTRATION

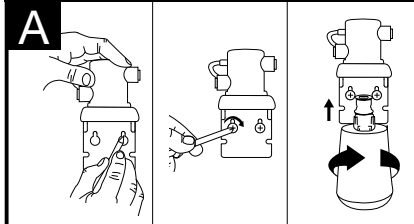

**Les vis fournies doivent être utilisées seulement sur des montants ou des armoires en bois. Servez-vous d'ancrages muraux (non fournis) pour l'installation sur un mur sec.**

- Marquez les emplacements des trous pour la tête de filtre et le support à un endroit qui permet le remplacement du filtre.
- Percez des trous de départ de 3 mm et fixez le support au mur à l'aide de vis à bois en les serrant bien.
- Enlevez le chapeau de filtre rouge, insérez la cartouche de filtre dans la tête de filtre et tournez dans le sens horaire jusqu'à ce que la flèche « LOCK » sur le filtre s'aligne avec la flèche sur le support.

### ⚠ AVERTISSEMENT

**Risque de blessure :** ne placez pas le filtre au-dessus d'une prise de courant ou autre dispositif électrique. Installez la tête et le support de façon à ce que les raccordements ne nécessitent pas d'étirement, de tortillement ou de pincement du tube.

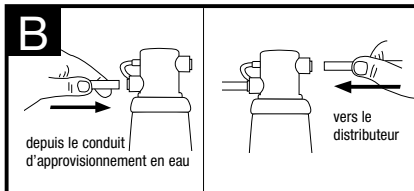

- Déterminez la longueur du tube nécessaire, puis coupez à la longueur en vous assurant que la coupe est perpendiculaire et ne comporte pas d'ébarbures.
- Insérez un tube **blanc** 9 mm dans le côté de l'entrée de la tête de filtre jusqu'à ce qu'il s'arrête. **Appuyez à nouveau pour assurer un ajustement précis.**
- Insérez l'autre tube **blanc** de 9 mm dans le côté de sortie de la tête de filtre jusqu'à ce qu'il s'arrête. **Appuyez à nouveau pour assurer un ajustement précis.**

### ⚠ MISE EN GARDE

**Dompage matériel :** Le tube doit se conformer au contour de l'armoire pour permettre un espace de rangement sans courbures trop prononcées. Les tubes ont besoin de coupes propres, perpendiculaires et sans ébarbures pour assurer un bon ajustement.

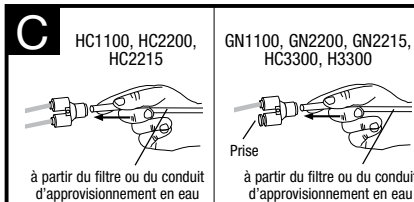

- Insérer le(s) tube(s) de cuivre du distributeur dans la connexion rapide en « Y » à l'aide du bouchon pour modèles à eau chaude seulement.
- Raccordez le tube **blanc** 9 mm depuis la sortie de droite sur la tête de filtre dans le raccord de la connexion rapide jusqu'à ce qu'il s'arrête qu'il s'arrête. **Appuyez à nouveau sur le tube pour assurer un ajustement précis.**

### ⚠ MISE EN GARDE

**Dompage matériel :** N'étendez pas les conduits plus loin que les 16 po fournis. S'assurer que le(s) tube(s) et le connecteur en « Y » soient fixés solidement.

Pour enlever le(s) tube(s) de la connexion rapide, appuyez sur la bague de dégagement et tirez doucement le tube pour l'éloigner.

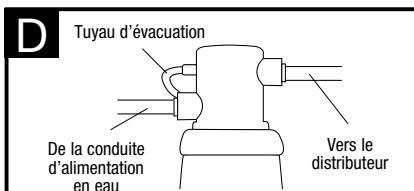

- Pour rediriger l'évacuation d'eau lors du remplacement du filtre, placez un tube transparent de 150 mm sur l'orifice d'entrée d'air situé sur le côté gauche de la tête de filtre.

- Remarque :** Il faut un raccord de 9 mm pour établir la connexion à l'alimentation d'eau.
- Raccordez le tuyau **blanc** restant de 9 mm pour la conduite d'alimentation d'eau d'entrée. (Reportez-vous à l'étape 6)

**Une évacuation d'eau de 58 ml environ est normale lors du retrait du filtre.**

# 6

## CONNEXION FINALE DE L'EAU

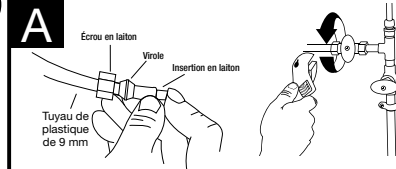

- Installez un raccord en T sur la conduite (*non compris*) d'approvisionnement d'eau froide.
- Installez le robinet de réglage d'eau spécialisé avec le raccord compression de 9 mm.
- À l'extrémité du tube **blanc** de 9 mm venant du filtre ou de la connexion rapide, faite glisser l'écrou en laiton et la virole fournis sur le tube et poussez l'insertion de tube en laiton.
- Insérez le tube **blanc** de 9 mm dans le raccord à compression de 9 mm et serrez.

### ⚠ MISE EN GARDE

**Dompage matériel :** joignez le reste du tube à l'approvisionnement d'eau froide seulement.

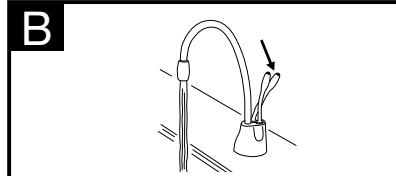

- Mettez en marche l'approvisionnement en eau.
- Appuyez sur le manche **HOT (chaud)** du distributeur et maintenez-le jusqu'à ce que l'eau s'écoule par le bec (une à deux minutes environ).
- Faites couler l'eau pendant au moins deux minutes pour rincer les conduites (poignées d'eau chaude et d'eau froide indépendamment, le cas échéant).

### ⚠ AVERTISSEMENT

**Danger d'échaudage :** le robinet donne de l'eau presque bouillante (100 °C) qui pourrait brûler ou échauder instantanément. Faites attention lorsque vous utilisez cet appareil.

**Remarque :** reportez-vous à la boîte ci-dessous pour obtenir des directives spéciales sur le fonctionnement des robinets InDulge™ Modern.

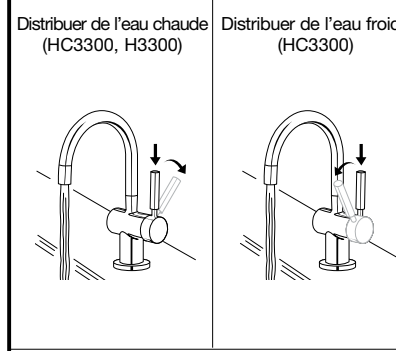

### Directives d'utilisation pour les robinets InDulge™ Modern

Avec OptiPush<sup>MC</sup> activation de côté chaud avec arrêt automatique et Stay-On<sup>MC</sup> du côté froid, ce qui garde le robinet ouvert en distribuant de l'eau froide.

- HC3300 :** Pour distribuer de l'eau chaude instantanée, appuyer d'abord sur la poignée du robinet, puis pousser la poignée vers l'arrière dans la direction de la marque rouge sur le dessus de la poignée. Pour distribuer de l'eau froide, appuyer d'abord sur la poignée du robinet, puis tirer la poignée vers l'avant dans la direction de la marque bleue sur la poignée.

Avec OptiPush<sup>MC</sup> activation du côté chaud avec arrêt automatique.

- H3300 :** Pour distribuer de l'eau chaude instantanée, appuyer d'abord sur la poignée du robinet, puis pousser la poignée vers l'arrière dans la direction de la marque rouge sur le dessus de la poignée.

### ⚠ AVERTISSEMENT

**Danger d'échaudage :** le robinet donne de l'eau presque bouillante (100 °C) qui pourrait brûler ou échauder instantanément. Faites attention lorsque vous utilisez cet appareil.



- Vérifiez tous les raccordements pour vous assurer qu'ils sont serrés et qu'il n'y a pas de fuite.
- Branchez le réservoir d'eau chaude instantanée.

### ⚠ AVERTISSEMENT

**Danger de brûlures :** une prise standard mise à la terre et se trouvant à moins de 76,2 cm du distributeur est nécessaire sous l'évier. N'utilisez pas de fil de rallonge avec le distributeur.

**L'eau sera froide au début.**

**Allouez 12-15 minutes pour que l'eau atteigne la température voulue.**

**Les bruits de sifflement et de gargouillement sont normaux durant le cycle de chauffage initial.**

**Si l'eau venant du robinet n'est pas chaude 15 minutes après que l'unité a été branchée - ou pour d'autres raisons liées à l'opération de votre distributeur d'eau chaude instantanée reportez-vous à la section « Dépannage » à la page 48.**

<b>▲ AVERTISSEMENT</b>	<b>Risque de choc électrique :</b> L'utilisation d'un appareil mal mis à la terre ou mal branché peut entraîner des blessures graves ou même la mort à la suite d'un choc électrique.
------------------------	---

**Cet appareil doit être mis à la terre.** Ce distributeur d'eau chaude instantanée est équipé d'un fil avec conducteur de mise à la terre et d'un goujon de mise à la terre. La fiche doit être raccordée à une prise appropriée, convenablement installée et mise à la terre, conformément aux codes et ordonnances locaux. Ne modifiez pas la fiche fournie avec l'appareil – si elle ne s'adapte pas à la prise, faites installer une prise appropriée par un électricien qualifié. Si vous êtes dans le doute quant à savoir si le distributeur d'eau chaude instantanée est convenablement mis à la terre, vérifiez auprès d'un électricien ou d'un réparateur qualifié.

<b>▲ MISE EN GARDE</b>	<b>Blessure :</b> Ce réservoir est un réservoir non pressurisé. NE MODIFIEZ PAS ce système. NE FERMEZ PAS le tube d'évent ou ne raccordez pas d'autres types de distributeurs ou soupapes au réservoir. Utilisez seulement le robinet du distributeur InSinkErator fourni. Utilisez seulement les pièces fournies. Communiquez avec un agent de service autorisé InSinkErator pour les réparations et les composantes de rechange.
------------------------	--

<b>▲ AVERTISSEMENT</b>	<b>Danger d'incendie :</b> Pour réduire le risque d'incendie, N'ENTREPOSEZ PAS d'articles inflammables tels que des chiffons, du papier ou des bombes aérosol près du réservoir. N'ENTREPOSEZ PAS ou n'utilisez pas de l'essence ou d'autres vapeurs et liquides inflammables à proximité de cet appareil ou de tout autre appareil.
------------------------	--

<b>▲ MISE EN GARDE</b>	<b>Dompage matériel :</b> Pour éviter les dommages causés par l'eau, remplacez tout tube desserré ou fendu. Inspectez périodiquement l'appareil pour tout signe de fuite et retirez immédiatement du service tout appareil qui semble avoir une fuite.
------------------------	--

*Un distributeur d'eau chaude instantané, comme tout chauffe-eau, a une durée utile limitée et tombera en panne tôt ou tard. Pour éviter tout dommage matériel ou blessure, ce distributeur d'eau chaude instantanée doit être régulièrement examiné pour s'assurer qu'il n'a pas de fuite et/ou de corrosion et il doit être remplacé au besoin. Un bac de récupération, relié à un drain approprié ou muni d'un détecteur de fuite, doit être utilisé dans les applications où toute fuite pourrait causer des dommages matériels. Pour s'assurer qu'il n'y a pas de corrosion, examinez l'apparence de l'eau distribuée dans un verre transparent une fois tous les trois (3) mois. S'il y a toute décoloration ou apparence de rouille, débranchez et vidangez l'unité comme il est décrit dans la section Entreposage/drainage saisonnier à la page 46 de ce manuel. Si la décoloration de l'eau demeure après la vidange et le remplissage de l'unité, cessez de l'utiliser et communiquez avec un agent de service InSinkErator autorisé.*

## GARANTIE LIMITÉE DE SERVICE INTÉGRAL A DOMICILE

**Distributeur :** **garantie de cinq ans**  
**Réservoir en acier inoxydable :** **garantie de trois ans**  
**Système de filtration :** **garantie d'un an** (cartouche de filtre exclue)

Cette garantie est fournie par InSinkErator®, une division d'Emerson Electric Co., (« **InSinkErator** », « **Fabricant** », « **nous** » ou « **notre** ») au consommateur original propriétaire du produit InSinkErator avec lequel cette garantie est fournie (le « **Produit InSinkErator** ») et tout propriétaire subséquent de la résidence dans laquelle le Produit a originalement été installé (« **Cient** », « **vous** » ou « **vo**tre »).

InSinkErator garantit au Client que votre Produit InSinkErator sera libre de défauts de matériaux et de main d'oeuvre, sous réserve des exclusions décrites ci-dessous, pendant la « **Période de garantie** », à compter de la date la plus récente entre : (a) la date d'installation originale de votre Produit InSinkErator, (b) la date d'achat ou (c) la date de fabrication identifiée par le numéro de série de votre Produit InSinkErator. Vous devez présenter une documentation écrite prouvant (a) ou (b). Si vous ne pouvez pas fournir un document prouvant (a) ou (b), la date de début de la Période de garantie sera déterminée par le Fabricant, à son entière discrétion, selon le numéro de série du Produit InSinkErator.

### **Ce qui est couvert**

Cette garantie couvre les défauts de matériaux ou de main d'oeuvre, sous réserve des exclusions ci-dessous, dans les Produits InSinkErator utilisés par un Client consommateur en vertu d'un usage résidentiel seulement et comprend toutes les pièces de rechange et les frais de main d'oeuvre. VOTRE SEUL ET EXCLUSIF REMÈDE EN VERTU DE CETTE GARANTIE LIMITÉE SE LIMITE À LA RÉPARATION OU AU REMPLACEMENT DU PRODUIT INSINKERATOR.

### **Ce qui n'est pas couvert**

Cette garantie limitée ne couvre pas et exclut expressément :

- Les pertes ou les dommages ou l'incapacité à utiliser votre Produit InSinkErator en raison de conditions indépendantes de la volonté du Fabricant, y compris sans en exclure d'autres, les accidents, les altérations, les mauvaises utilisations, les abus, la négligence (autre que celle du Fabricant), le défaut d'installer, de maintenir, d'assembler ou de monter le Produit InSinkErator conformément aux directives du Fabricant ou aux codes locaux de plomberie ou d'électricité.
- L'usure devant se produire durant le cours normal de l'utilisation, y compris sans en exclure d'autres, la rouille cosmétique, les égratignures, les bosselures ou les pertes ou dommages similaires et raisonnablement prévus.

En plus des exclusions ci-dessus, cette garantie ne s'applique pas aux Produits InSinkErator installés dans une application commerciale ou industrielle.

### **Aucune autre garantie expresse ne s'applique**

Cette garantie est la seule et unique garantie fournie au Client identifié ci-dessus. Aucune autre garantie expresse, écrite ou verbale ne s'applique. Aucun employé, agent, dépositaire ou autre personne ne sont autorisés à modifier cette garantie limitée ou à effectuer toute autre garantie au nom du Fabricant. Les conditions de cette garantie ne seront pas modifiées par le Fabricant, le propriétaire original ou leurs successeurs ou ayants droit respectifs.

### **Ce que nous ferons pour corriger le problème**

Si votre Produit InSinkErator ne fonctionne pas conformément à la documentation qui vous est fournie ou si vous avez des questions concernant votre Produit InSinkErator ou comment déterminer s'il doit être réparé, veuillez appeler sans frais la ligne d'assistance AnswerLine d'InSinkErator au 1 (800) 558-5700 ou visitez notre site Web à [www.insinkerator.com](http://www.insinkerator.com). Vous pouvez aussi nous écrire à : Centre de service InSinkErator, 4700 21st Street, Racine, Wisconsin 53406 É.-U.

Les renseignements suivants doivent être fournis lors de votre réclamation au titre de la garantie : votre nom, adresse, numéro de téléphone, le numéro de série et modèle de votre Produit InSinkErator et si nécessaire, sur demande, une confirmation écrite de : (a) la date indiquée sur votre reçu d'installation ou (b) la date indiquée sur votre reçu d'achat.

Le Fabricant ou son représentant de service autorisé détermineront, à leur entière discrétion, si votre Produit InSinkErator est couvert en vertu de cette garantie. On vous remettra les renseignements de contact de votre centre de service InSinkErator autorisé le plus proche. Veuillez communiquer avec votre centre de service InSinkErator directement pour obtenir une réparation de garantie à domicile ou un service de remplacement. Seul un représentant de service InSinkErator autorisé peut fournir le service de garantie. InSinkErator n'est pas responsable des réclamations de garantie découlant du travail effectué sur votre Produit InSinkErator par toute personne autre qu'un représentant de service InSinkErator autorisé.

Si une réclamation couverte est effectuée pendant la Période de garantie, le Fabricant, par l'entremise de son représentant de service autorisé, réparera ou remplacera votre Produit InSinkErator. Le coût des pièces de rechange ou d'un nouveau Produit InSinkErator et les frais de main d'oeuvre pour la réparation ou l'installation du Produit InSinkErator de rechange sont offerts gratuitement. La réparation ou le remplacement seront déterminés par le Fabricant ou son représentant de service autorisé à leur entière discrétion. Tous les services de réparation et de remplacement seront effectués à votre domicile. Si le Fabricant détermine que votre Produit InSinkErator doit être remplacé au lieu d'être réparé, la garantie sur le Produit InSinkErator de rechange se limitera à la durée restante de la Période de garantie originale.

### **Limite de responsabilité**

DANS LA MESURE PERMISE PAR LA LOI, LE FABRICANT OU SES REPRÉSENTANTS DE SERVICE AUTORISÉS NE SERONT DANS AUCUN CAS RESPONSABLES DES DOMMAGES CONSÉCUTIFS, SPÉCIAUX, INDIRECTS OU CORRÉLATIFS, Y COMPRIS LES PERTES ÉCONOMIQUES DÉCOULANT DE LA NON PERFORMANCE, DE L'UTILISATION, DE LA MAUVAISE UTILISATION OU DE L'INCAPACITÉ À UTILISER LE PRODUIT INSINKERATOR OU DE LA NÉGLIGENCE DU FABRICANT OU DU REPRÉSENTANT DE SERVICE AUTORISÉ. LE FABRICANT NE SERA PAS RESPONSABLE DES DOMMAGES CAUSÉS PAR UN DÉLAI DE PERFORMANCE ET LA RESPONSABILITÉ DU FABRICANT NE DÉPASSERA DANS AUCUN CAS, QUELLE QUE SOIT LA FORME DE LA RÉCLAMATION OU LA RAISON DE L'ACTION (FONDÉE SUR UN CONTRAT, UNE INFRACTION, LA NÉGLIGENCE, LA RESPONSABILITÉ STRICTE OU TOUT AUTRE TORT OU AUTREMENT), LE PRIX PAYÉ PAR LE PROPRIÉTAIRE ORIGINAL DU PRODUIT INSINKERATOR.

Le terme « dommages indirects » comprend, sans en exclure d'autres, la perte des profits anticipés, l'interruption commerciale, la perte d'utilisation ou de revenus, le coût du capital ou la perte ou les dommages aux biens ou à l'équipement.

Certaines provinces ne permettent pas l'exclusion ou la limite des dommages indirects ou corrélatifs, par conséquent, la limite ci-dessus peut ne pas s'appliquer à votre cas. Cette garantie vous donne des droits légaux précis et vous pouvez aussi avoir d'autres droits qui peuvent varier d'un État ou d'une province à l'autre.

## SOINS ET UTILISATION

### ▲ AVERTISSEMENT

**Danger de choc électrique :** pour éviter un choc électrique, débranchez le courant avant de réparer l'appareil. Servez-vous d'une prise électrique polarisée et convenablement mise à la terre.

### RÉGLAGE DU THERMOSTAT

La température à l'usine est pré réglée à 93 °C. **Pour remettre à zéro le thermostat à 93 °C, tournez l'indicateur de deux fente à la droite de la verticale.**

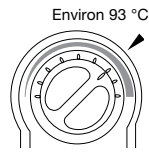

- Ajustez lentement le thermostat en tournant le cadran dans le sens horaire pour augmenter la température ou dans le sens antihoraire pour réduire la température, activez ensuite la poignée du robinet pendant 20 secondes pour amener de l'eau fraîche à réchauffer au nouveau réglage. Attendez de cinq à sept minutes minutes pour que l'eau atteigne la nouvelle température.

### ▲ AVERTISSEMENT

**Danger d'ébullition :** ne laissez pas l'eau bouillir. Cela pourrait entraîner des brûlures graves.

### ENTREPOSAGE/DRAINAGE SAISONNIER

Lorsque le distributeur d'eau chaude instantanée n'est pas utilisé pendant de longues périodes de temps, il doit être débranché et l'unité vidangée. Si la température est au-dessous du point de congélation, vous devez débrancher l'unité et la vidanger.

- Débrancher l'unité.
- Pousser le levier du robinet du distributeur d'eau et permettre à l'eau de couler jusqu'à ce qu'elle soit froide.
- Couper l'alimentation d'eau froide à la soupape.
- Débrancher les tubes du réservoir.
- Décrocher le réservoir du mur.
- Tenir le réservoir à l'envers et évacuer l'eau dans l'évier.
- Sécher avec un chiffon toute bavure d'eau du réservoir.
- Réinstaller le réservoir au mur et reconnecter les tubes.
- Retirer et jeter la cartouche de filtre, le cas échéant.
- Pour remettre en état de marche, installer une nouvelle cartouche de filtre (le cas échéant) et ouvrir l'alimentation d'eau froide à la soupape. Appuyer sur le levier du robinet du distributeur d'eau chaude et tenir enfoncé jusqu'à ce que de l'eau coule du bec. Rebrancher le câble électrique (reportez-vous à la page 43, étape 6B).

### DOMMAGE MATÉRIEL

- Inspectez régulièrement l'appareil pour tout signe de fuite. S'il y a des signes de dommages causés par l'eau, enlevez immédiatement l'appareil du service.
- Pour éviter les dommages d'eau causés par les fuites, remplacez tout tube coupé, desserré ou fendu.
- Un bac de récupération relié à un drain approprié ou muni d'un détecteur de fuite doit être utilisé dans les applications dans les applications où toute fuite pourrait causer des dommages matériels.

### GUIDE DE FILTRE ET REMPLACEMENT

Remplacez la cartouche de filtre lorsqu'il y a une réduction évidente dans le débit de l'eau au robinet ou si l'eau a un goût ou une odeur désagréables.

Lorsque les orifices d'entrée et de sortie ont été fermés et que la pression interne du filtre a été détendue, l'eau (environ 58 ml) sortira du conduit d'évent.

Si la nouvelle cartouche de filtre ne peut pas être insérée, insérez l'ancienne et tournez-la jusqu'à ce qu'elle s'arrête, enlevez-la et essayez à nouveau la nouvelle cartouche.

Les filtres à charbon doivent être remplacés tous les 12 mois.

Directives de remplacement du filtre :

- Remplacez par un filtre InSinkErator®.
- Placez une cuvette ou une serviette à vaisselle sous le filtre pour récupérer l'eau de vidange durant le changement.
- Tournez lentement la cartouche dans le sens antihoraire à fond jusqu'à ce qu'elle s'arrête (1/4 tour).
- Tirez la cartouche directement vers le bas et jetez-la.
- Insérez la nouvelle cartouche dans la tête de filtre.
- La surface supérieure de la cartouche arrivera à égalité avec le bas de la tête de filtre lorsqu'elle lorsqu'elle est entièrement engagée.
- Tournez la cartouche dans le sens horaire jusqu'à ce qu'elle s'arrête (1/4 tour).
- Alignez la flèche d'entrée/sortie sur la tête et l'ensemble de support avec la flèche entrée/sortie sur la cartouche.
- Ouvrez le robinet pour faire sortir l'air emprisonné.
- Faites couler l'eau pendant trois minutes avant d'utiliser.

### NETTOYAGE DU ROBINET ET DU RÉSERVOIR

- Utilisez seulement des agents de nettoyage doux pour nettoyer le robinet du distributeur et les composantes en plastique.
- Les nettoyeurs comportant des acides, des alcalins et des solvants organiques peuvent entraîner une détérioration des composantes en plastique et annuler la garantie.

### BLESSURE

- Assurez-vous qu'il n'y a pas de corrosion en examinant régulièrement l'apparence de l'eau distribuée.
- En cas de toute décoloration ou d'apparence de rouille, débranchez et vidangez l'unité comme il est décrit dans la section Entreposage/drainage saisonnier sur cette page de ce manuel.
- Si la décoloration de l'eau persiste après le drainage et le remplissage de l'unité, cessez de l'utiliser et communiquez avec un agent de service InSinkErator autorisé.

## RENSEIGNEMENTS DE FILTRATION

Le système de filtration d'eau chaude instantanée InSinkErator® est conçu pour la filtration des sédiments, du goût et de l'odeur de chlore dans l'eau potable et n'a pas été évalué pour d'autres utilisations. Le système est normalement installé (près ou sous un évier) où l'on veut de l'eau potable filtrée et doit être installé, utilisé et entretenu selon les instructions d'installation et le mode d'emploi.

### ▲ MISE EN GARDE

Pour réduire les risques associés aux dommages suite à une fuite d'eau :

- Protégez le filtre du gel. Vidangez le filtre lorsque les températures tombent sous 4,4 °C.
- Ne l'installez pas si la pression dépasse 828 kPa. Si votre pression d'eau dépasse 828 kPa, vous devez installer un réducteur de pression. Communiquez avec un professionnel de la plomberie si vous n'êtes pas certain de la procédure pour vérifier la pression d'eau.
- Ne l'installez pas où il pourrait y avoir des coups de bélier. Si ces conditions existent, vous devez installer un antibélier. Communiquez avec un professionnel de la plomberie si vous n'êtes pas certain de la procédure pour vérifier cette condition.
- N'installez pas le système sur des conduites d'eau chaude. La température maximum de fonctionnement d'eau pour ce système de filtre est de 38 °C.
- La cartouche du filtre jetable doit être remplacée tous les douze mois ou au moment du cycle d'entretien précisé.
- Lisez et suivez les instructions avant d'installer et d'utiliser ce système.

### ▲ AVERTISSEMENT

N'utilisez pas de l'eau qui est microbiologiquement dangereuse ou de qualité inconnue sans désinfection adéquate avant ou après le système.

### F-201R Configuration du filtre à réduction chimique et mécanique:

(Utilisez la cartouche de rechange F-201R) Cette cartouche (incluse avec le système) permet une réduction chimique et mécanique de la poussière, de la rouille, du goût, de l'odeur et du chlore.



Testé et certifié par NSF International contre la norme 42 de la NSF/ANSI dans le modèle F-201 pour la réduction de réclamations précisées sur la fiche de données relatives à la performance.

Pression : 138 à 827 kPa (20 à 120 psi)  
Température : 0,5 °C à 37,7 °C (33 °F à 100 °F)  
Débit : 2,8 l/min (0,75 gal/min)  
Capacité : 1890 litres (500 gallons)

**Capacité du filtre:** 1890 litres (500 gal), en fonction des conditions locales. Notez que les tests ont été effectués dans des conditions de laboratoire standards, les performances actuelles peuvent donc s'avérer différentes. N'utilisez pas l'appareil avec de l'eau n'étant pas sécuritaire d'un point de vue microbiologique, ou d'une qualité inconnue, sans désinfecter adéquatement le système en amont ou en aval. Pour une utilisation avec de l'eau froide uniquement. Les systèmes doivent être installés et doivent fonctionner en accord avec les procédures et les directives recommandées par le fabricant. Voir la carte de garantie pour les informations relatives à la garantie. Pour une réparation et pour obtenir des pièces de rechange, adressez-vous à votre revendeur local ou contactez directement InSinkErator® au 1-800-558-5700.

Réduction des Contaminants Dans L'eau	ppm à l'entrée	Concentration De Défi D'Eaux à traiter. Sauf mention contraire, les unités s'appliquent à chaque rangée.	ppm à la sortie	Réduction moyenne	Conditions de réduction de NSF	Test NSF
Goût Et Odeur De Chlore	2,1	2,0 mg/L ± 10%	0,07	96,6	> 50%	516345-05

**Directives d'applications/Paramètres d'alimentation en eau pour tests NSF :** Débit d'alimentation de 2,8 l/min (0,75 gal/min), alim partir d'un forage privé ou public, pression d'eau de 138 à 827 kPa (20 à 120 psi), température de l'eau de 0,5 °C à 37,7 °C (33 moins d'indication contraire, tous les tests sont effectués à un pH de 7,5 ± 0,5, Débit : 2,8 l/min (0,75 gal/min) Pression : 413 kPa Température : 20 °C ± 3 °C.

Entrez en contact avec un agent autorisé InSinkErator pour obtenir des pièces de rechange ou pour une réparation.



## DÉPANNAGE

PROBLÈME	CAUSE POSSIBLE	QUOI FAIRE
De l'eau et de la vapeur sortent du bec en éclaboussant, sans activer le robinet du distributeur.	<ul style="list-style-type: none"> <li>L'ébullition se produit dans l'appareil. <i>Peut être normal durant le réglage initial.</i></li> </ul>	<ul style="list-style-type: none"> <li>Appuyez sur le levier du robinet pour faire sortir un peu d'eau du réservoir.</li> <li>Réglez la température de l'eau en utilisant le cadran à l'avant du réservoir.</li> </ul> <p><i>Rappelez-vous qu'à des altitudes plus élevées, l'eau bout à des températures plus basses.</i></p>
L'eau n'est pas chaude.	<ul style="list-style-type: none"> <li>L'appareil n'est peut être pas branché.</li> <li>La prise électrique ne fonctionne pas.</li> </ul>	<ul style="list-style-type: none"> <li>Vérifiez si l'appareil est bien branché à une prise électrique convenablement mise à la terre.</li> <li>Vérifiez si le coupe-circuit ou les fusibles fonctionnent convenablement.</li> <li>Vérifiez si la prise n'est pas fermée par un interrupteur.</li> </ul>
L'eau est trop chaude ou pas assez chaude.	<ul style="list-style-type: none"> <li>Le thermostat n'est pas ajusté selon vos besoins.</li> </ul>	<ul style="list-style-type: none"> <li>Ajustez lentement le thermostat, puis appuyez sur la poignée du robinet pendant 20 secondes pour amener de l'eau fraîche à chauffer au nouveau réglage. Allouez de cinq à sept minutes pour que l'eau atteigne la nouvelle température.</li> </ul>
L'eau sort de l'évent au lieu du bec.	<ul style="list-style-type: none"> <li>Le tube de sortie est bloqué.</li> </ul>	<ul style="list-style-type: none"> <li>Vérifiez si le tube de sortie n'est pas tordu, coincé ou pincé.</li> <li>Dévissez l'extrémité du bec et nettoyez tout débris qui aurait pu s'accumuler.</li> </ul>
L'eau s'égoutte par intermittence du bec/évent.	<ul style="list-style-type: none"> <li>La chambre d'expansion ne se vidange pas correctement en raison d'une faible pression d'eau.</li> <li>Le bec est bloqué.</li> </ul>	<ul style="list-style-type: none"> <li>Débranchez l'appareil. Si l'égouttement ne s'arrête pas au bout de quelques minutes, vérifiez la soupape d'approvisionnement pour vous assurer si elle est bien ouverte et sans obstruction dans la conduite d'eau qui réduira la pression en dessous de 206 kPa (<i>p. ex., un robinet-vanne à étrier mal monté, un filtre d'eau bouché ou un robinet d'arrêt partiellement ouvert</i>).</li> <li>Dévissez la pièce d'extrémité du bec et nettoyez tous les débris.</li> </ul>
L'eau s'égoutte constamment du bec/évent.	<ul style="list-style-type: none"> <li>Des débris dans la conduite d'eau peuvent se trouver dans le siège de soupape du robinet, causant une fuite d'eau lente.</li> </ul>	<ul style="list-style-type: none"> <li>Dévissez la pièce d'extrémité du bec et nettoyez tous les débris.</li> <li>Appuyez sur le levier de sept à dix fois pour bien rincer le robinet et les conduits.</li> </ul>
Vapeur divisée.	<ul style="list-style-type: none"> <li>Débris dans les conduites du robinet.</li> </ul>	<ul style="list-style-type: none"> <li>Dévissez la pièce d'extrémité du bec et nettoyez tous les débris.</li> </ul>
Décoloration de l'eau/ apparence de rouille.	<ul style="list-style-type: none"> <li>Corrosion de l'unité.</li> </ul>	<ul style="list-style-type: none"> <li>Débranchez et vidangez l'unité comme il est décrit dans la section Entreposage/drainage saisonnier à la page 46 de ce manuel. Si la décoloration de l'eau demeure après le drainage et le remplissage de l'unité, cessez de l'utiliser et communiquez avec un agent de service InSinkErator autorisé.</li> </ul>

### PROBLÈMES DE FILTRATION

L'eau a un goût ou une odeur.	<ul style="list-style-type: none"> <li>Le filtre a besoin d'être rincé.</li> <li>La durée du filtre est expirée.</li> </ul>	<ul style="list-style-type: none"> <li>Appuyez sur le robinet et laissez couler jusqu'à ce que l'eau soit froide. S'il n'y a pas de changement, remplacez la cartouche de filtre.</li> </ul>
Le nouveau filtre fuit ou n'est pas adapté.	<ul style="list-style-type: none"> <li>La tête et le support n'ont pas été tournés à fond.</li> <li>Défectuosité du joint torique du filtre.</li> </ul>	<ul style="list-style-type: none"> <li>Retirez, inspectez et réinstallez la cartouche de filtre.</li> <li>Enlevez le nouveau filtre, remplacez-le par l'ancien. Vérifiez le fonctionnement. S'il est adéquat, réinstallez le nouveau filtre et vérifiez à nouveau le fonctionnement.</li> </ul>
Pas de débit d'eau ou faible débit d'eau.	<ul style="list-style-type: none"> <li>La durée du filtre est expirée.</li> </ul>	<ul style="list-style-type: none"> <li>Remplacez la cartouche de filtre.</li> </ul> <p><b>Reportez-vous à la page 46.</b></p>